



ISSN: 2146-4243

YIL: 14 SAYI: 85 HAZİRAN 2025 www.asansorvizyon.com  
Sektörel Asansör ve Yürüyen Merdiven Dergisi



# SINIRLARI AŞIYORUZ,

*Dünyaya Ulaşıyoruz!*

*Dünya'nın dört bir tarafına ihracat yaparak, global pazarda tanınan bir marka olduk.*

[www.onaylift.com.tr](http://www.onaylift.com.tr)

**Fabrika:**  
5. Organize San. Bölge, Aşağıpınarbaşı  
OSB Mah.522. Sokak No:5 Selçuklu / Konya / TÜRKİYE  
Phone: +90 332 346 21 24 | Fax: +90 332 346 21 25 | info@onaylift.com.tr

**ONAYLIFT®**  
COMPONENTS

Müşteri Hizmetleri  
**444 32 42**

**ONAYGROUP**

**ONAYDOOR**  
KAPI SİSTEMLERİ

**ONAYKABİN**  
ASANSÖR KABİMLERİ

**ONAYKUMANDA**  
KUMANDA SİSTEMLERİ

# ASANSÖR

*vizyon dergisi*

## 22 ASANSÖR İSTANBUL

Asansör İstanbul Fuarı, Tüypap Fuar ve Kongre Merkezi'nde 15 - 18 Mayıs 2025 tarihleri arasında ziyaretçilerine kapılarını açtı.

## 128 ASATEK KURULDU

"Asansör Sanayi ve Teknolojileri Derneği" kısa adıyla ASATEK sektörün kronikleşen sorunlarına kolektif çözümler sunma hedefiyle kuruldu.

## 160 EXPOELEVADOR

Latin Amerika'nın en büyük asansör ve yürüyen merdiven fuarı olan ExpoElevador 2025, 6-8 Mayıs tarihleri arasında...

# KALİTE KAPIDAN BAŞLAR

QUALITY STARTS FROM THE DOOR

# İŞİMİZ GÜCÜMÜZ KAPI

WE PRODUCE  
JUST  
ELEVATOR  
DOOR

ASANSÖR KAPISINDAKİ  
TÜM İHTİYAÇLARINIZ  
TEK NOKTADA



## OTOMATİK KAPI SİSTEMLERİ

AUTOMATIC  
DOOR SYSTEMS



## YARI OTOMATİK KAPI SİSTEMLERİ

SEMI AUTOMATIC  
DOOR SYSTEMS



## KRAMER KAPI SİSTEMLERİ

FOLDING DOOR  
SYSTEMS



**DOOR** LIFE



**LIFTOR**  
ALWAYS UP



**KIRIKER METAL**  
ASANSÖR SANAYİ VE TİCARET LTD. ŞTİ.

DOORLIFE VE LIFTOR  
BİR KIRIKER METAL  
MARKASIDIR



444 60 29 TÜRKİYE'NİN  
HER YERİNDEN

info@doorlifeasansor.com.tr

kirikermetal.com.tr

/ kirikermetal



Herkes işine geldiği gibi görür

Fakat biz her açıdan görürüz.



HEM KALİTELİ  
HEM EKONOMİK

ECO-177B

36 GÖZ  
177 İŞİN

81-20  
UYGUNLUK

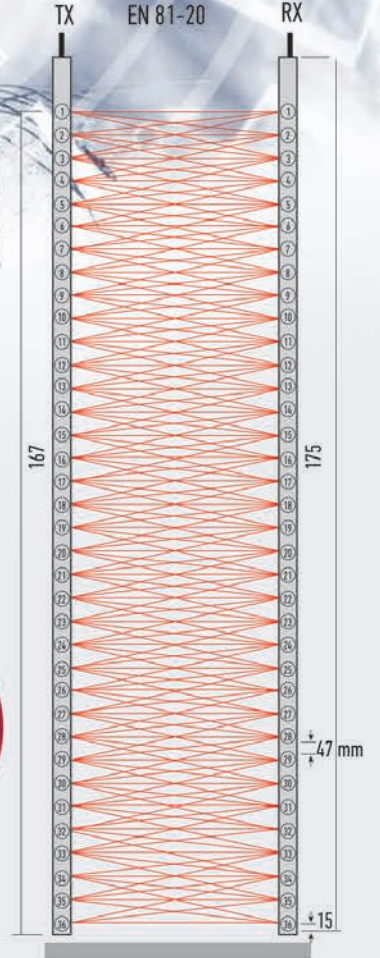

ERDEN LİFT ASANSÖR SAN. VE TİC. LTD. ŞTİ.

Adres: Şerifali Mah. Mevduci Sok. No: 28 Ümraniye / İstanbul

Tel: +90 216 576 72 73 (pbx) Fax: +90 216 576 72 71

www.erdenlift.com E-Mail: info@erdenlift.com



**ERDEN**  
LIFT COMPONENTS

Siz düşünmeyin  
O herşeyi hesaplar



ERCON4

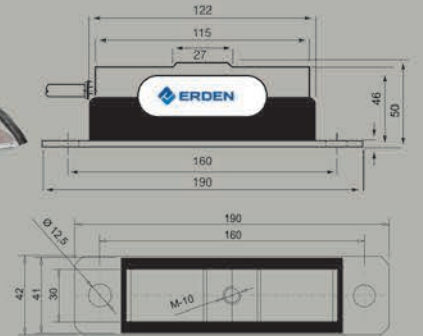

CAN Modbus

ERDEN LİFT ASANSÖR SAN. VE TİC. LTD. ŞTİ.

Adres: Şerifali Mah. Mevdudi Sok. No: 28 Ümraniye / İstanbul

Tel: +90 216 576 72 73 (pbx) Fax: +90 216 576 72 71

www.erdenlift.com E-Mail: info@erdenlift.com



ERDEN  
LIFT COMPONENTS

# VAVGEN

KUYU DIBİ: 200 MM

SON KAT YÜKSEKLİĞİ : 2600 MM

KAYIŞLI VE HALATLI SEÇENEKLERİ

VAVGEN C KARKAS SEÇENEĞİYLE 3 YÖNDEN GİRİŞ İMKANI



KAYIŞLI



HALATLI

# DECOSAN ASANSÖR A.Ş.

FİRMAMIZA AİT ÜRÜNLERİN YANI SIRA PİYASANIN ÖNCÜ  
FİRMALARIYLA YAPMIŞ OLDUĞUMUZ BAYİLİK VE İŞ ORTAKLIĞI  
ANLAŞMALARIYLA PAKET ASANSÖR HİZMETİNDE İDDİAMIZI  
SÜRDÜRÜYORUZ



*daima*  
**YUKARIDA**



**ARKEL**  
PARTNER

**ARCUBE**  
PARTNER



# Yüzlerce Ürün Tek Güvence!

[www.ahmetasansor.com.tr](http://www.ahmetasansor.com.tr)



Kabin



Kapi



Buton



Kontrol  
Pano



Motor



Yedek  
Parça



**AH & MET**<sup>®</sup>

1998'den beri

# önce işiti diyenlere

Zarif detaylarıyla öne çıkan **VC-07 kabin modelimiz**, yarım boy ayna ve dekoratif taş birleşimiyle şık bir atmosfer sunar.

Doğal granit taban ve altın paslanmaz detaylarla lüksü ve estetiği bir araya getirir.

[vitalasansor.com](http://vitalasansor.com)



# Zirveye Konforla Çıkmın, Geleceęe Güvenle Ulařın!

Reach the Summit with Comfort,  
Reach the Future with Confidence!

[www.ekerasansor.com](http://www.ekerasansor.com)

**eker**  
asansör

f i g y i n eker\_asansor +90 332 239 14 40 info@ekerasansor.com

ÖZBESLER  
asansör

6  
^  
v  
-3

6  
^  
v  
-3

6  
^  
v  
-3

// **Fast, Safe, Comfortable**  
Meeting of Time and Comfort in **Özbeşler Elevator**

[www.ozbesler.com.tr](http://www.ozbesler.com.tr)



**ERASIS**  
asansör



# ELEVATOR CONTROL **SYSTEMS**

info@erasisasansor.com.tr  
export@erasisasansor.com.tr

WWW.ERASISASANSOR.COM.TR

**+90 224 443 25 32 - 34**

# Kalite,

# Yüksek Teknoloji,

# Maksimum Performans

www.srlasansor.com.tr

www.srlasansor.com / export@srlasansor.com

Yük ve Araç  
Asansörleri



Panoramik  
Asansörler



Asansör  
Sistemleri



Engelli  
Asansörleri



Çelik Kuyu  
Sistemleri



Yürüyen Merdiven  
Sistemleri



Yürüyen  
Yollar



# SRL

COMPLETE ELEVATOR SOLUTIONS

Konsan Sanayi Sitesi Fevzi Çakmak Mah.  
10753. Sk. No:8/1 Karatay/KONYA



+90 444 6 775

# SEKTÖRÜN İHRACAT MARKASI

*Global bir marka olarak, daha yüksek hedeflere...*



MRK

[www.onaylift.com.tr](http://www.onaylift.com.tr)

56 Ülkeye  
ihracat

**Fabrika:**  
5. Organize San. Bölğ. Aşağıpınarbaşı OSB Mah.  
522. Sokak No:5 Selçuklu / Konya / TÜRKİYE  
Tel: +90 332 346 21 24 | Fax: +90 332 346 21 25  
info@onaylift.com.tr | www.onaylift.com.tr

**Şube:**  
Beylikdüzü O S B Mahallesi Birlik Sanayi Sitesi  
4. Cadde No:26 Beylikdüzü / İstanbul / TÜRKİYE  
Tel: +90 212 876 11 35 Fax: +90 212 876 11 36  
bilgi@onaylift.com.tr | www.onaylift.com.tr

**ONAYLIFT**  
COMPONENTS

MÜŞTERİ HİZMETLERİ  
Customer Service  
444 32 42

**ONAY** GROUP

**ONAY** DOOR  
KAPI SİSTEMLERİ

**ONAY** KABİN  
ASANSÖR KABİNLERİ

**ONAY** KUMANDA  
KUMANDA SİSTEMLERİ

ARTI  **kasnak**<sup>®</sup>  
beyond the quality

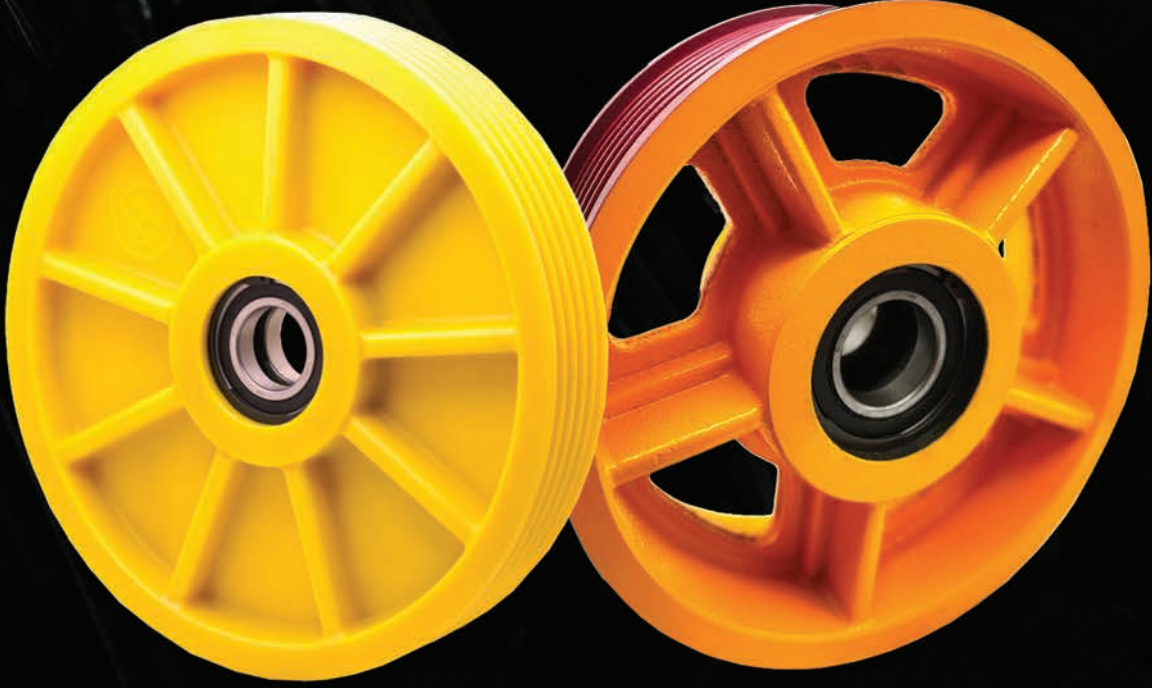

TURK  
[PATENT]

TSE

CAPTORMAL<sup>®</sup>

GG-25

DÜNYA STANDARTLARINDA ÜRETİM

**Kaliteli Kasnak İçin Doğru Adres**  
"TSE-EN sertifikasına sahip plastik asansör kasnakları"

**Artı Kasnak Asansör Makine İmalat Sanayi**

Ramazanoğlu Mahallesi Muhsin Yazıcıoğlu Caddesi 144/1 34906 Pendik İstanbul TÜRKİYE  
[www.artikasnak.com](http://www.artikasnak.com) [www.asansorkasnagi.com](http://www.asansorkasnagi.com) [info@artikasnak.com](mailto:info@artikasnak.com) +90 216 378 35 38

# KALİTE KAPIDAN BAŞLAR

QUALITY STARTS FROM  
THE DOOR



## PAKET ASANSÖR ÇÖZÜMLERİ

Öncelikli hedeflerimiz dünyanın en iyi komponentleri kendi imalatımızla birleştirerek, müşterilerimizin paket asansör taleplerine ve özel ihtiyaçlarına kalıcı çözümler sunmak , AKRA Asansör markasını dünya pazarında küresel marka düzeyine getirmektir.

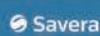

# İHTİYACINIZ OLAN HERŞEY



T +90850 3038333 +90532 798 8114

info@akra-aufzug.de

www.akra-aufzug.de

AKRA®

Elevator&Escalator



40 Yıllık Üretim Tecrübemiz ile,  
10 Yıldır Asansör Sektöründe  
**Dünya Pazarına  
Hizmet Veriyoruz.**

*With 40 years of manufacturing  
experience, we have been serving  
the global market in the elevator  
sector for 10 years.*



# EKA İLE YENİ NESİL ASANSÖR DENEYİMİ

EKA'nın yenilikçi dijital ekran teknolojisi ile binanızı daha akıllı hale getirin. Dijital ekranlar ile hava durumu ve trafik yoğunluğu gibi güncel bilgileri kullanıcılarınız ile anlık olarak paylaşabilir, binanıza özel etkinlik ve duyuruları aktararak asansörünüzü fonksiyonel bir iletişim aracına dönüştürebilirsiniz.



E-kataloğa  
QR kodu tarayarak  
ulaşabilirsiniz.

Detaylı Bilgi için  
0850 502 4747

[emlakkonutasansor.com](http://emlakkonutasansor.com)

[f](#) [x](#) [v](#) [i](#) [n](#) emlakkonutasansor

**EMLAK KONUT**  
GAYRİMENKUL YATIRIM ORTAKLIĞI A.Ş.  
T.C. CEVRE, ŞEHİRCİLİK VE KLİM BAKANLIĞI BAĞLI İŞTARAKÇI

**EKA**  
EMLAK KONUT ASANSÖR SİSTEMLERİ SAN. VE TİC. A.Ş.  
EMLAK KONUT OYO A.Ş. KURULUŞUĞU

# TÜRKELİ RAY®

"The best quality guide rail since 1947"



**1947'den günümüze Asansör Rayında kalitenin adı...**

[www.turkeliray.com](http://www.turkeliray.com)

Phone: +90 258 269 15 70

Fax: + 90 258 269 15 66

e-mail: [info@turkeliray.com](mailto:info@turkeliray.com)

# İÇİN - DEKİLER

26

INDEX

30

FUAR

## ASANSÖR İSTANBUL 19. ULUSLARARASI ASANSÖR FUARI

34

FUAR PANEL

Asansör İstanbul 2025 Panel Programında, deprem ve yangın anlarında asansör güvenliği ile dijitalleşme öne çıktı

Sismik asansör seçiminde hidrolik sistemler avantajlı

EN 81-77 Standardına yönelik yeni gereksinimler

Serkan Selamet: Teoriden pratiğe sismik tasarım

Yangın senaryolarında asansör performansı

Asansör kapıları: Pasif yangın bariyerleri

Fuarın ikinci günü dijitalleşme ve standardizasyon ön plandaydı

AB Mevzuatı, siber güvenlik ve SRI uygulaması

ISO 8100: Tüm dünyada geçerli tek standarda doğru

ISO 8100'deki teknik güncellemeler ve kapı sistemleri

Asansörlerde dijital ikizler ve IoT dönüşümü

42

SONUÇ RAPORU

64

FİRMA HABERLERİ

64 - Akra Elevator, Asansör İstanbul'da regülatörsüz asansör teknolojisini tanıttı

72 - Fupa Asansör ile Alberto Sassi iş birliğinde 30. yıl gururu

78 - Decosan'dan deprem anında güvenli tahliye teknolojisi "Sismik Zone"

82 - Özbeşler Asansör homelift üretiminde estetik ve güvenliği ön plana çıkarıyor

92 - AH&MET Asansör Asansör İstanbul'da yeni nesil çözümleriyle göz doldurdu

96 - Prolift Asansör Asansör İstanbul'da 25. yılını görkemli bir geceyle kutladı

104 - METEOR Grup, Avrupa'da nadir üretilen yürüyen merdiveni ile büyük ilgi gördü

108 - ONAYLIFT Asansör İstanbul 2025'te hedeflerinin üzerine çıktı

112 - Artemis Lift, Asansör İstanbul 2025'te yeni nesil çözümleriyle ilgi topladı

114 - Mutlusan Elektrik, yeni ürünleriyle güçlü bir izlenim bıraktı

116 - Kıraker Metal, iş ortaklarıyla güçlü diyaloglar kurdu

120 - Yükseliş Asansör, Asansör İstanbul fuarında küresel vizyonunu ortaya koydu

124- Avrasya Asansör: Hidrolik sistemlerde uzmanlık ve engelli erişimi teknolojilerinde insani yaklaşım

132

INTERLIFT 2025

136

ASATEK

"Asansör Sanayi ve Teknolojileri Derneği" kısa adıyla ASATEK sektörün kronikleşen sorunlarına kolektif çözümler sunma hedefiyle kuruldu.

140

AYSAD

Makine Hangar'da gerçekleştirilen AYSAD 2025 Olağan Genel Kurulu, sektörün geçmişini onurlandırırken geleceğine yön verecek kararların da alındığı bir buluşmaya sahne oldu.

144

TASFED

Makine Hangar'da gerçekleştirilen AYSAD 2025 Olağan Genel Kurulu, sektörün geçmişini onurlandırırken geleceğine yön verecek kararların da alındığı bir buluşmaya sahne oldu.

146

EMAY

EMAY Group, bu yıl 9'uncusu düzenlenen Türkiye Brand Summit kapsamında verilen "Yılın Teknoloji Markası" ödülüne layık görüldü.

154

ASANSÖR SOHBETLERİ

MMO Konya Şube Asansör Komisyonu tarafından düzenlenen "Asansör Sohbetleri" etkinliğinin ilk durağı Akış Makina oldu.

156

AKM TEKNİK

AKM Teknik Muayene Hizmetleri, yıllık periyodik muayene ve denetim çalışmalarıyla sektörün önemli aktörlerinden biri haline geldi.

160

GEE 2025

168

EXPOELEVADOR

182

IRAK KALKINMA YOLU

MAKALELER

150

SİBEL ARSLAN

ASANSÖR SEKTÖRÜNDE ALARM ZİLLERİ ÇALIYOR!

164

CEYLA AKIN

YANGINA DAYANIKLI ASANSÖR SİSTEMLERİ

166

EMİR BARIŞ BUDAK

YANGIN ANINDA İTFAİYESASANSÖRLERİNİN HAYATI ROLÜ...

180

MEHMET PUSAT ŞEREFLİ

ASANSÖRLER VE YAPAY ZEKÂ

186

ALP MURAT BAŞTUĞ

ŞİRKETLERİN SÜRDÜRÜLEBİLİRLİĞİNDE ORTAK...

188

HATİCE ÇAĞIRAN

HAKİKATE SUSAMIŞ RUHLAR

190

FİKRET KIZMAZ

GIDA GÜVENCESİNİN ANAHTARI: DEVLET ELİYLE ÜRETİM



# TÜRKRAY

ASANSÖR KILAVUZ RAYLARI  
ELEVATOR GUIDE RAILS



[www.turkray.com.tr](http://www.turkray.com.tr)  
[info@turkray.com.tr](mailto:info@turkray.com.tr)



## DOOR MODERNIZATION KIT

FOR ALL DOOR Drivers & Motor  
PLUG & GO

### SKATES



A3



EN81/20 LONG

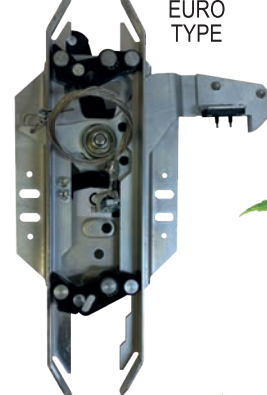

EN81/20 SHORT



SWITCH



BELT



BELT PULLEYER

**EASY SOLUTION**  
included everything

**TÜRKİYENİN İLK VE TEK !**

**DİŞLİSİZ MOTORLU OTOMATİK KAPI SİSTEMİ**

The Best Automatic Door Evermade in TURKEY

**A Sınıfı enerji tüketimi ile çevreci ve ekonomik**

With A class energy saving environmental and economic

**Redüktörsüz DIRECT DRIVE motoru ile sessiz ve uzun ömürlü kullanım**

With DIRECT DRIVE gearless motor silent and long-lasting use

**For all brand door modernization**

**Manyetik teknolojisi ile yüksek hız, yüksek tork ve titreşimsiz devinim sağlar**

With magnetic technology providing high speed, high torque and non vibrating movement

**MODERNIZATION MECHANISMS**

**Two question, full solution !**

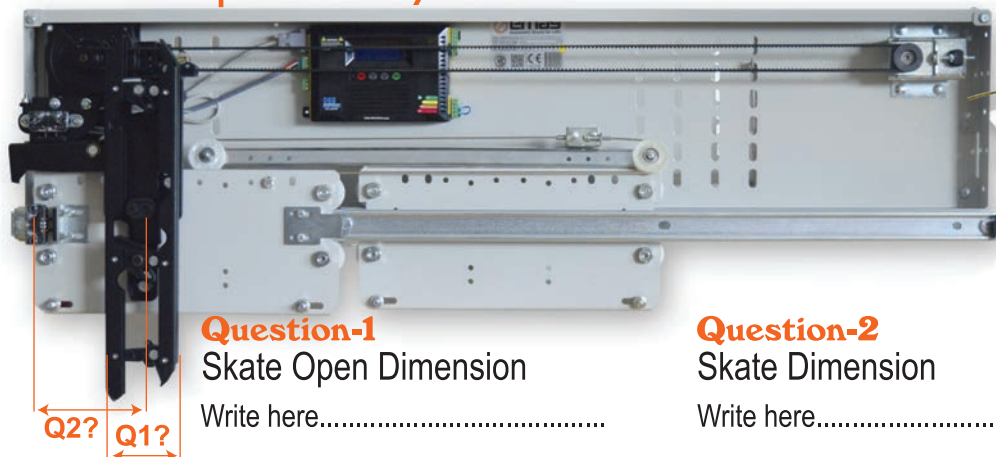

**Question-1**

Skate Open Dimension

Write here.....

**Question-2**

Skate Dimension

Write here.....

Q2? Q1?

**DOOR MODERNIZATION KIT**

# ASANSÖRDEKİ ÇÖZÜM ORTAĞINIZ...

*Hedefimiz Zirve!*

Yenilikçi tasarımlar ve yüksek kalite standartlarıyla modern yapılara estetik, konfor ve güvenlik katıyoruz.

MAX ELİT KABİN

MAX  
ELİT DOOR

MAX  
ELİT KUMANDA



**ELİT**  
ASANSÖR

  
**MAX ELİT DOOR**  
AUTOMATIC DOORS FOR LIFTS

  
**MAX ELİT KUMANDA**  
ELEVATOR CONTROL SYSTEMS

  
**MAX ELİT KABİN**  
ELEVATOR CABINS

[www.elitasansor.com](http://www.elitasansor.com)

## ASANSÖR VİZYON DERGİSİ 85. SAYI



[www.asansorvizyon.com](http://www.asansorvizyon.com)

Asansör Endüstrisinin Buluşma Noktası  
**elevex**  
KONYA

[www.elevex.com.tr](http://www.elevex.com.tr)

2026 yılının  
en büyük sektör  
buluşmasında  
yerinizi ayırtmayı  
unutmayın!..

06-09 MAYIS 2026

İmtiyaz Sahibi ve  
Sorumlu Yazı İşleri Müdürü  
Özhan ŞEREFİLİ

Görsel Yönetmen  
Meral ŞEREFİLİ

Grafik Tasarım  
Samet BARUT

Editörial  
Senagül AKÇA  
Mehmet Pusat ŞEREFİLİ  
Emir Barış BUDAK

Teknik Sorumlu  
İsmail ÖZGÖKÇAY

Reklam Rezervasyon  
0 312 472 14 58- 0 541 627 39 73

Yayın Adı  
Asansör Vizyon Dergisi

Yayın Şekli ve Türü  
2 Aylık Türkçe Yerel Süreli Yayın

Baskı Tarihi - 22.06.2025  
Asansör Vizyon Dergisi:  
Çağlayan Mh. 284. Cd.No:1/19 06470 ANKARA  
Tel: 0312 472 14 58  
[www.asansorvizyon.com](http://www.asansorvizyon.com)  
[haber@asansorvizyon.com](mailto:haber@asansorvizyon.com)

Baskı  
İHLAS GAZETECİLİK A.Ş.  
Tel: (0212) 454 30 00

Bu yayının tamamı ya da bir bölümü yayıncının yazılı izni  
olmaksızın çoğaltılamaz ya da yayımlanamaz. Yayımlanan yazı,  
belge ve fotoğrafların her türlü hukuki mesuliyeti yazarına aittir.

## REKLAM İNDEKSİ

ACROLIFT ASANSÖR	130-131
AH&MET ASANSÖR	9
AKRA ELEVATOR	18
ALBAR PASLANMAZ	65
ALYANS ASANSÖR	33
AMETAL ASANSÖR	51
ARGESET ELEKTRONİK	83
ARKEL	41
ARTEMİS ASANSÖR	76-77
ARTI KASNAK	16
ASBUTON	107
ATERYA ELEVATOR SYSTEMS	103
B90 ELEKTRONİK	117
BALABAN KASNAK	37
BEST OTOMASYON	125
BİSA LIFT	134-135
BT ELEVATOR	52-53
BUTKON	192
CAKAZ ELEKTRİK	85
CEYAS ASANSÖR	177
ÇELİKRAY	193
ÇÖZÜM-AS ASANSÖR	157
DECOSAN	6-7
DEVAS HOME LIFT	90-91
DPS DOOR	123
EKA	20
EKER MOTOR	11
ELEVEX 2026	189
ELİT LIFT	25
EMAY MÜHENDİSLİK	24-87-127
ERASİS ASANSÖR	13
ERDENLIFT	4-5
ERKANLIFT	118-119
FUPA ASANSÖR	73-75
GEE 2025	161
GENEMEK	27
Hİ LIFT	165
HİDOKS	164
HÜRAS ASANSÖR	29
INTERLIFT	133
İCON LIFT	113
İLALIFT	43
KAĞITTAN İŞLER	145-147
KARANCI PLEKSİ	149
KARINCA ASANSÖR	28
KAYASOFT	115
KEPİ DOOR	55
KIRIKER METAL	2-3-17
KİPSAN ASANSÖR	111
KOLMAR ASANSÖR	69
KÖŞKERLER	93
KÜÇÜK GRUP	95-139
LIFT EXPO MOROCCO	173
LIFT EXPO NIGERIA	191
MESİ ELEVATOR	194
METROPLAST	35-105
MİK-EL ELEKTRONİK	137
MİTHAT ASANSÖR	67
MUTLUSAN ELECTRIC	47
NİLKON ASANSÖR	59
ONAYLIFT	1 - 7
OPAŞ ELEKTRİK	153
ÖNERSAN	121
ÖZBEŞLER ASANSÖR	12
PANOMA ASANSÖR	8
POLTIME PLATFORM LIFT	19
PROLIFT ASANSÖR	143
QUALIFT	63
RPM ELEKTRONİK	129
SELVİ MAKİNA	159
SRL ELEVATOR	14
SZUTEST	155
TRON ASANSÖR	97
TÜRKEKİRAY	21
TÜRKRAY	23
VİNİ HOME LIFT	100-101
VİTAL ASANSÖR	10
YENER ÖVÜNÇ ASANSÖR	39
YETERLIFT ASANSÖR	109
YIRSAN ASANSÖR	99-141

# ANTERA

Yolculuđunuza deđer katar

Empowering your journey



## GENEMEK

Emek Mah. Ordu Cad. No:6 , 34785, Sancaktepe, İstanbul, TÜRKİYE +90 216 365 9242 | [www.genemek.com](http://www.genemek.com) | [info@genemek.com](mailto:info@genemek.com)

Asansör malzemelerinizi  
**KARINCA ASANSÖR**'den alın  
fırsatları kaçırmayın

En iyi fiyat ve ödeme kolaylığı ile...



@karincaasansor www.karincaasansor.com.tr

282 650 0 333 530 493 96 83

Şeyhsinan Mah. Ziyabey Cad. Çorlu /Tekirdağ

**Karınca**  
asansör market

# HÜRAS

Dünyaya  
*Kaliteyle Açılan*  
**KAPILAR**



**95**  
since

[www.huras.com.tr](http://www.huras.com.tr)

[pazarlama@huras.com.tr](mailto:pazarlama@huras.com.tr)

[+90 531 394 37 43](tel:+905313943743)



# ASANSÖR İSTANBUL

19. ULUSLARARASI ASANSÖR FUARI

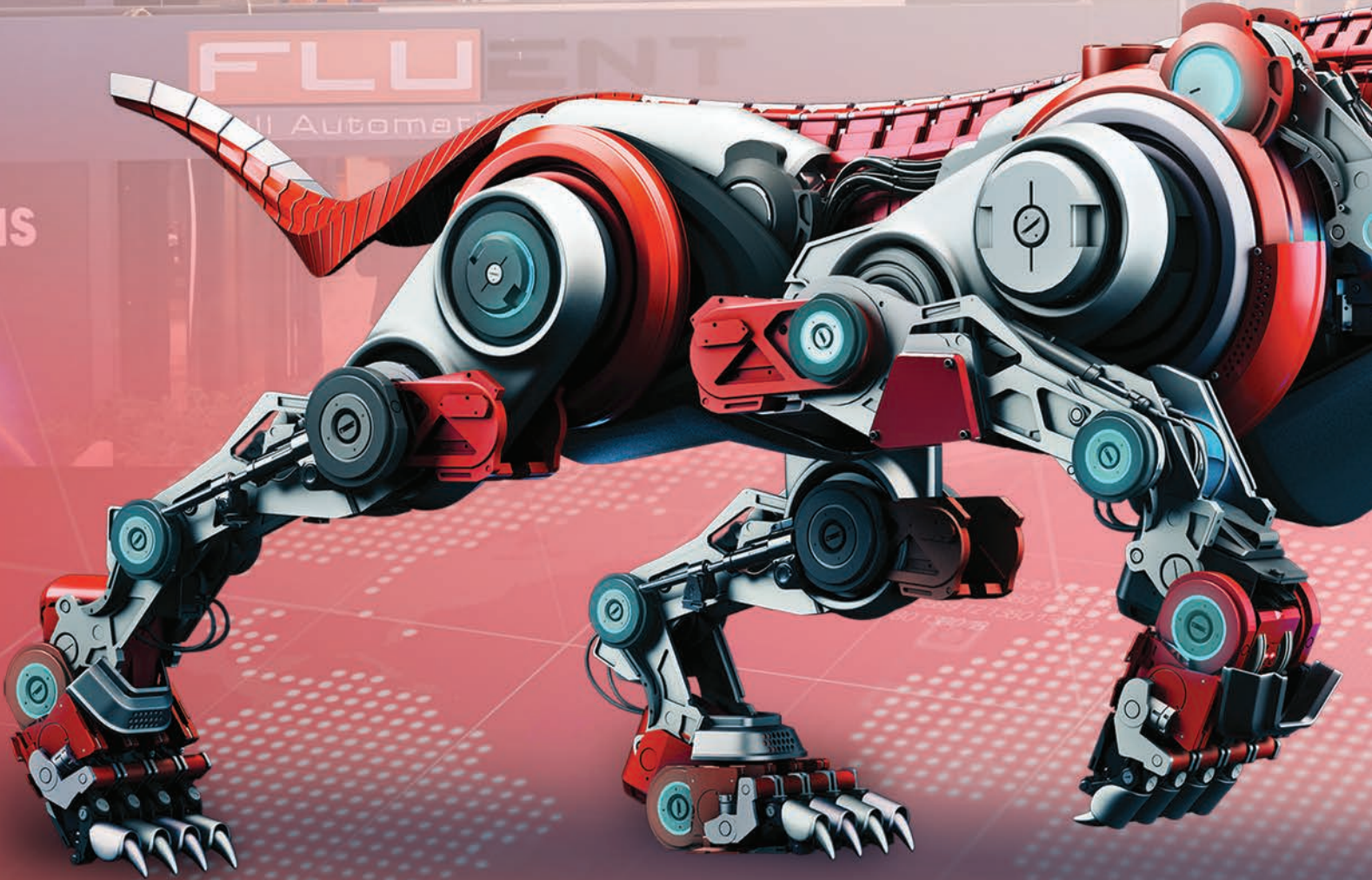

asansoristanbul.com

#### Organizasyon

19. Uluslararası Asansör İstanbul Fuarı, Tüyap Fuar ve Kongre Merkezi'nde 15 - 18 Mayıs 2025 tarihleri arasında ziyaretçilerine kapılarını açtı. 19.'su düzenlenen organizasyonda, konut, ticari binalar, hastaneler, ev içi sistemler, otomobil taşıma çözümleri ve engelli asansörlerine kadar tüm dikey ulaşım teknolojileri ile yürüyen merdiven ve yürüyen yollar serglendi. Online ziyaretçi verilerine göre 112 farklı ülkeden sektör profesyonelinin kayıt yaptırdığı Asansör İstanbul 2025'te, 24 farklı ülkeden 401 firma katılımcı olarak yer aldı. Türkiye'nin 31 farklı şehrinden yerli firmaların da boy gösterdiği fuar, Tüyap İstanbul'un 8 salonunda toplam 60 bin metrekare alanda düzenlendi.



asansör

İSTANBUL  
SINCE 1992

# Küresel asansör pazarının 112 milyar dolarlık hacmine yön veren teknolojiler Asansör İstanbul'da sergilendi

*Asansör İstanbul Fuarı, 19. kez kapılarını Tüyap Fuar ve Kongre Merkezi'nde açtı. 15-18 Mayıs 2025 tarihleri arasında 93 farklı ülkeden gelen profesyonelleri ziyaretçilerle buluşturan Asansör İstanbul'da 24 farklı ülkeden 401 firma da katılımcı olarak yer aldı.*

İki yılda bir düzenlenen Uluslararası Asansör İstanbul Fuarı, 19. kez kapılarını Tüyap Fuar ve Kongre Merkezi'nde açtı. 15-18 Mayıs 2025 tarihleri arasında 93 farklı ülkeden gelen profesyonel ziyaretçilerle buluşan fuar, apartman, otel, konut, ticari merkez, hastane, okul ve sanayi tesisleri gibi çok çeşitli sektörlerde kullanılan dikey ulaşım teknolojilerine ev sahipliği yaptı.

Online kayıt verilerine göre 93 ülkeden sektör profesyonelleri fuara ilgi gösterirken, 24 farklı ülkeden 401 firma da katılımcı olarak yer aldı. Türkiye'nin 31 farklı şehrinde gelen firmalar, toplam 60 bin metrekarelik alana sahip TÜYAP İstanbul Fuar Merkezi'nde en yeni ürünlerini sergiledi. Sektörün geldiği noktayı dünya ile paylaşan organizasyonda, firmalar uluslararası iş birliklerine kapı araladı.

Fuar Direktörü Seda Bozkurt, "Sektörün kalbi yine İstanbul'da attı" diyerek şu değerlendirmede bulundu: "112 milyar dolarlık küresel pazarın aktörleri yine İstanbul'da buluştu. Asansör İstanbul, ürün odaklı yeniliklerin sunulduğu ve 300 milyon doları aşan ihracat potansiyelinin daha da ileri taşınmasını hedefleyen bir platform olarak bu yıl da beklentileri karşıladı."

## Açılışta dikkat çekici mesajlar

AYSAD Yönetim Kurulu Başkanı Fevzi Yıldırım, açılışta yaptığı konuşmada İstanbul'un, doğudan batıya tüm kıtaları birleştiren konumuyla sektörel iş birliklerine zemin hazırladığını vurguladı. "70 yıllık geçmişle ithalata dayalı başlayan asansör sektörü, bugün hem mühendis hem de ihracat odaklı üretimle cari fazla veren bir konuma ulaşmıştır. Fuarımızın 60.000 metrekarelik bir alanda 400'e yakın katılımcıyla düzenlenmesi, sektörün geldiği noktayı açıkça ortaya koyuyor." diyen Yıldırım, bu fuarın sadece ürün sergileme alanı değil, aynı zamanda sektörün geleceğine yön verecek teknik panellerin ve oturumların düzenlendiği bir bilgi paylaşım platformu olduğunu da belirtti. Panel konularının deprem, yangın güvenliği, standardizasyon ve dijitalleşme gibi güncel başlıklara odaklandığını ifade etti.

Avrupa Asansör Birliği (ELA) Başkanı Wim Koster ise konuşmasında, ELA'nın küresel asansör ekosisteminde stratejik bir oyuncu olduğunu hatırlatarak, AYSAD'ın Avrupa'da sektör adına önemli bir temsil görevi üstlendiğini vurguladı. Koster, "Standartlar,



# ANADOLU'DAN dünyaya açılan kapı

*From Anatolian  
to the world  
opened door*

 **alyans asansör®**  
Otomatik Kapı Sistemleri

+90 (332) 346 45 51  
+90 (332) 346 45 52

 [www.alyanslift.com](http://www.alyanslift.com)

 Fevzi Çakmak Mah. Aygıldız Cad.  
4. MK Sanayi Sitesi No:99/D-E  
Karatay / KONYA / TURKEY

 [info@alyanslift.com](mailto:info@alyanslift.com)





dijitalleşme, enerji verimliliği, güvenlik ve eğitim gibi alanlarda Türk şirketlerinin ELA desteğiyle büyümeleri için her türlü katkı sunuyoruz," dedi.

Küresel iş birliklerinin önemine değinen Koster, fuarın sektör temsilcilerinin yalnızca ürün tanıtımı yapacağı değil aynı zamanda küresel pazarda bilgi alışverişinde bulunacağı bir platform olduğunu söyledi.

Informa Markets İMEA Bölge Başkanı Peter Hall ise konuşmasında, Asansör İstanbul'un Çin dahil dünyanın dört bir yanından firmaların buluştuğu bir merkez haline geldiğini belirtti. "Katılımcı odaklı ve uluslararası başarıya sahip bu değerli etkinlik, T.C. Sanayi ve Teknoloji Bakanlığı desteği ve AYSAD'ın katkılarıyla gerçekleştiriliyor. Tüm katılımcılara başarılı bir fuar diliyorum," diye konuştu.

Bu yılki organizasyon, asansör ve yürüyen merdiven teknolojilerinin ulaştığı noktayı gözler önüne sererken, uluslararası pazarda Türk firmalarının konumunu daha da güçlendirmeyi hedefledi.

#### **Asansör İstanbul 2025 Panel Programında, deprem ve yangın anlarında asansör güvenliği ile dijitalleşme öne çıktı**

Uluslararası Asansör İstanbul 2025 Fuarı kapsamında düzenlenen teknik paneller, sektör profesyonelleri tarafından büyük ilgi gördü. Fuarın ilk günü gerçekleşen ve moderatörlüğünü AY-SAD Başkanı Fevzi Yıldırım'ın üstlendiği "Sismik Durumlarda Asansörler - Yangın Anında Asansörler" panelinde, deprem ve yangın gibi afet senaryolarında asansörlerin dayanıklılığı, yasal zorunluluklar ve çözüm odaklı uygulamalar detaylı şekilde ele alındı.





## DİŞLİSİZ MOTOR

- ✓ Kompakt tasarım sayesinde makine dairesel ve dairesiz sistemlerde kullanılma imkanı
- ✓ Mayr marka elektromanyetik fren
- ✓ 320 kg - 2500 kg
- ✓ Maksimum seyir konforu ve asansör içerisinde minimum gürültü seviyesi
- ✓ 1,0 m/sn - 2,50 m/sn
- ✓ 7/24 Teknik Servis

**METROPLAST**

[metroplastasansor.com.tr](http://metroplastasansor.com.tr)



### Sismik asansör seçiminde hidrolik sistemler avantajlı

Blain Hydraulic GmbH ve ELA Komponent Komitesi Üyesi Dr. Ferhat Çelik, asansörlerin bina içindeki en pahalı ekipmanlardan biri olmasının yanı sıra, deprem sırasında mekanik ve elektronik bileşenlerin hasar alma riskine dikkat çekti. Çelik, özellikle hastane, kamu binaları ve enerji altyapısı gibi stratejik yapılarda asansörlerin deprem sonrası aktif kalmasının hayati önem taşıdığını vurguladı. Sismik bölgelerde doğru asansör tipi seçiminin kritik olduğuna dikkat çeken Çelik, hidrolik asansörlerin makine dairesiz ve makine dairesiz tiplere kıyasla çok daha az hasar gördüğünü belirtti. Ayrıca, "Hidrolik asansörlerde dışa bağımlılık yalnızca %8-17 aralığında, bu da sektördeki yerli üretim potansiyelini gösteriyor," diyerek Sanayi ve Teknoloji Bakanlığı'nın 2021 raporuna eleştirilerde bulundu.

### EN 81-77 Standardına yönelik yeni gereksinimler

CEN/TC10/WG1/WT5 ve EN 81-77 standardının güncellenmesinden sorumlu ekip lideri Paolo Tattoli, yeni versiyonun sismik alanlardaki asansörler için yolcu güvenliği ve işlevselliği ön plana aldığını ifade etti. EN 81-77:2022'nin uygulama alanları, Avrupa mevzuatlarıyla uyumu ve kurulum şartları detaylandırılırken, "Karşı ağırlık sistemleri için sismik algılama sistemleri şartı getirilmeli" çağrısında bulundu.

### Serkan Selamet:

#### Teoriden pratiğe sismik tasarım

TKE Asansör'den Serkan Selamet, EN81-77 standardı çerçevesinde uygulama örnekleri paylaştı. Asansör kuyularındaki takımlara karşı koruma, zemin etüd bilgileri, kabin acil



 balabankasnak.com

SADECE  
KASNAK DEĞİL  
**GÜVEN  
ÜRETİRİZ**

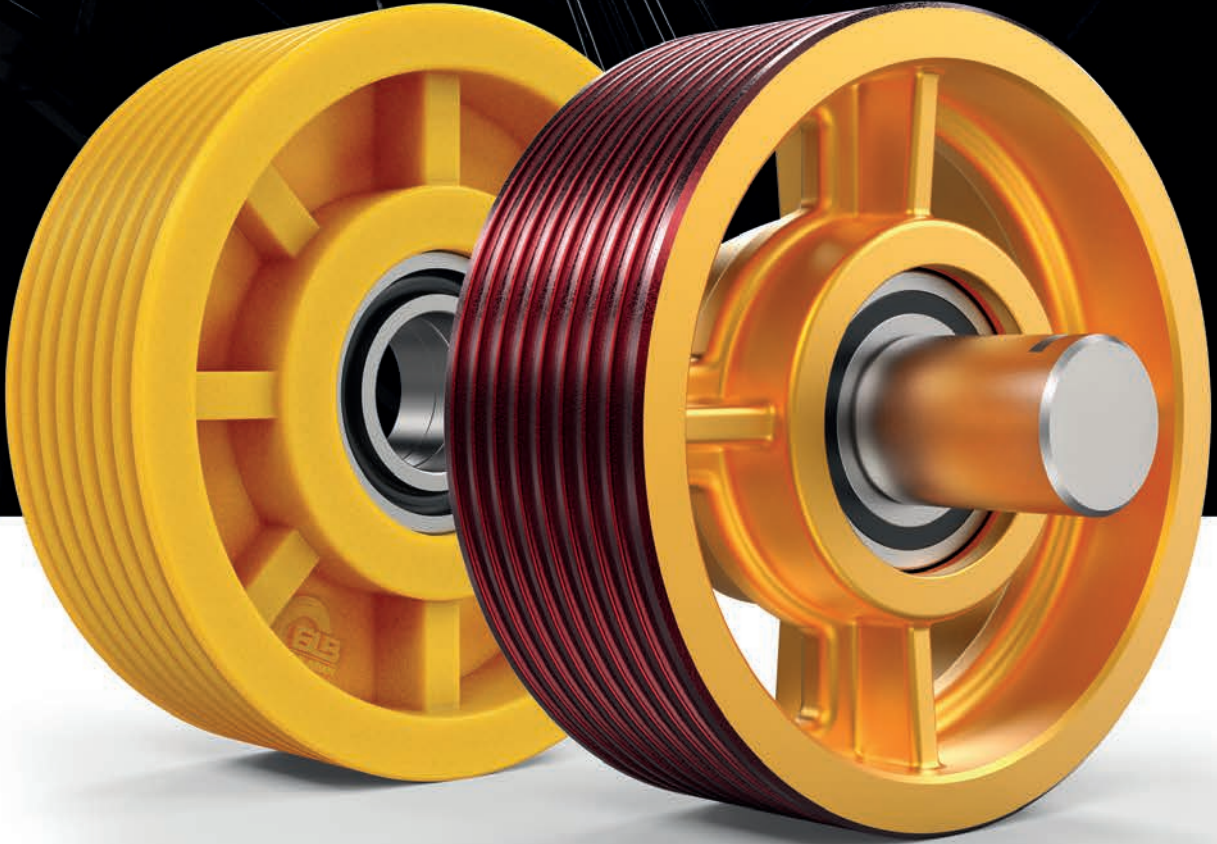

 info@balabankasnak.com

 +90 332 236 16 56  
+90 539 662 67 97





durum kılavuzları, kabin kapı kilitleri, kılavuz ray sistemleri gibi başlıklar teknik detaylarıyla aktaran Selamet, ayrıca sismik kuvvet hesaplamalarını da örneklerle sundu.

#### Yangın senaryolarında asansör performansı

Prof. Dr. Erdem İmrak, yangın anında asansörlerin işleyişine yönelik yönetmeliklere dikkat çekti. Asansör kuyularında basınçlandırma, yangına dayanıklı kapı gereksinimleri, tahliye süreleri gibi maddeleri öne çıkartan İmrak, özellikle kamuya açık yapılar ve yüksek binalar için farkındalığın artması gerektiğine işaret etti.

#### Asansör kapıları: Pasif yangın bariyerleri

Fermator Orta Doğu Ofis Direktörü Murat Camgöz, asansör kapılarının yangına karşı pasif bariyer görevi gördüğünü aktararak, yangına dayanım

süresi ve sınıflandırmasının yerel mevzuata bağlı olduğunu belirtti. E-Bütünlük, W-Radyasyon ve I-İzolasyon gibi dayanım sınıflarına değinen Camgöz, özellikle engelli bireylerin tahliyesi ve itfaiyeci asansörlerinin işlevselliği konusunda uygulamalar paylaştı.

#### Fuarın ikinci günü dijitalleşme ve standardizasyon ön plandaydı

AYSAD Hukuk Müşaviri Dr. Ali Osman Özdilek'in yönettiği "Asansör Direktifi - Standartlarda Güncellemeler - Asansörlerde Dijitalizasyon" panelinde ise dijital teknolojilerin sektördeki rolü ele alındı.

#### AB Mevzuatı, siber güvenlik ve SRI uygulaması

OTIS Fransa'dan Alper Çalıřkan, AB Dijital Stra-





MP YENER ÖVÜNÇ  
A S A N S Ö R



PAKET ASANSÖR &  
YÜRÜYEN MERDİVEN SİSTEMLERİ

PACKAGE ELEVATOR &  
ESCALATOR SYSTEMS

SINCE  
1989

QUALITY  
FROM THE GROUND UP

SAFETY

SCAN ME!



ÖVÜNÇ  
MÜHENDİSLİK

www.yenerasansor.com  
www.mpyenerovunc.com

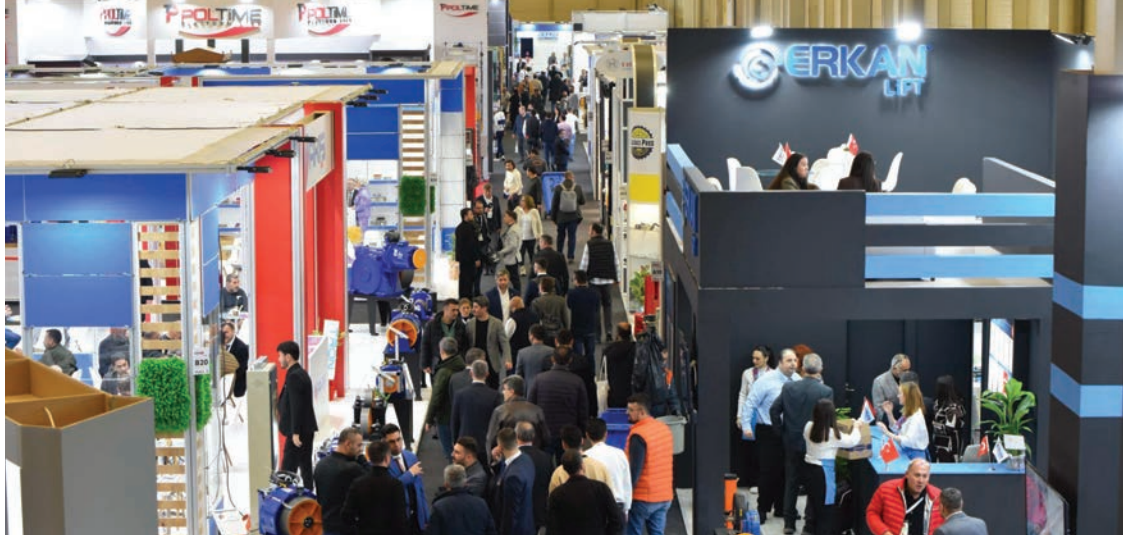

tejsi, yapay zeka ve siber güvenlik çerçevesinde asansör ve yürüyen merdivenlerdeki dijitalleşme trendlerini anlattı. EN 81-28 için IP üzerinden ses, dijital günlük ve Bina Bilgi Modeli (BIM) gibi çalışmalarını aktardı.

#### **ISO 8100: Tüm dünyada geçerli tek standarda doğru**

Esfandiar Gharibaan, EN standartlarının ISO ile uyumlu hale gelmesinin sektöre getireceği faydaları açıklarken, EN 81-20/50'nin 2028'e kadar ISO 8100 ile yer değiştireceğini belirtti. Gharibaan, TSE'nin bu süreçte aktif rol almasının önemine vurgu yaptı.

#### **ISO 8100'deki teknik güncellemeler ve kapı sistemleri**

Guiseppe De Francesco ise yeni ISO 8100-1/2

standartlarında kapı güvenliğine dair yeni teknik gereksinimleri detaylandırdı. Panel boşlukları, cam kapı parmak koruması, otomatik acil durum açma gibi yenilikler öne çıktı.

#### **Asansörlerde dijital ikizler ve IoT dönüşümü**

Roberto Galizzi, dijital ikiz ve IoT uygulamalarının kurulum kalitesi, kaza azaltma ve veri analitiği üzerindeki etkisini ele aldı. Gerçek zamanlı veri ile arıza tespiti ve bulut bilişim destekli analizlerin teknisyen kararlarına etkisi, asansör güvenliğinde yeni bir dönemin başladığını gösterdi.

Bu kapsamda Asansör İstanbul 2025 Fuarı, afet senaryolarına karşı dirençli sistemlerden dijitalleşmiş asansör çözümlerine kadar sektörün geleceğine yön verecek teknik bilgilerin paylaşıldığı bir platform oldu.



dealer.arkel.com.tr

# Teklif almanın en pratik yolu!

Asansör teknolojilerine dair  
tüm ihtiyaçlarınız için  
**ARKEL DEALER**'i  
ziyaret edin.



  
**ARKEL**  
arkel.com.tr | 



İyi teknolojilerin arkasında biz varız.  
We drive the best technologies.

## Asansör İstanbul 2025 Fuar Sonuç Raporu açıklandı

*Informa Markets tarafından AYSAD desteğiyle düzenlenen Uluslararası Asansör İstanbul 2025 Fuarı'nın Sonuç Raporu kamuoyuyla paylaşıldı. Rapora göre fuar, bir önceki döneme göre %12 ziyaretçi artışı ve %11 oranında katılımcı büyümesi göstererek sektördeki küresel önemini bir kez daha pekiştirdi.*

Informa Markets tarafından Asansör ve Yürüyen Merdiven Sanayicileri Derneği (AYSAD) desteğiyle düzenlenen Uluslararası Asansör İstanbul 2025 Fuarı'nın Sonuç Raporu kamuoyuyla paylaşıldı. Rapora göre fuar, bir önceki döneme göre %12 ziyaretçi artışı ve %11 oranında katılımcı büyümesi gösterdi.

Yayınlanan raporda şu ifadelere yer verildi: "93 ülke-

den sektör profesyonellerinin ağırlandığı Asansör İstanbul 2025, sadece Türkiye için değil, dünya genelinde dikey ulaşım endüstrisi için de önemli bir iş ve bilgi paylaşım platformu haline geldi. 2023'te 73 ülkeden ziyaretçi çeken organizasyon, bu yıl 20 yeni ülkeyi ziyaretçi portföyüne dahil etti."

Fuar Direktörü Seda Bozkurt, sonuçlara ilişkin yaptığı değerlendirmede, "Her iki yılda bir düzenlediğimiz Asansör İstanbul'un 2025 edisyonunda, verimlilik, kapsayıcılık ve uluslararası erişim bakımından önemli başarılar kaydettik. Katılımcı ve ziyaretçi sayımızı arttırırken, ziyaretçi ülkeler listesini de genişleterek 93 ülkeye ulaştık. Bu, fuarımızın yalnızca bölgesel değil, küresel bir ticaret ve teknoloji platformu olduğunu bir kez daha kanıtıyor" dedi.

Raporda, fuarın uluslararası alandaki konumunu güçlendiren önemli katılım ve iş birliklerine de yer verildi. Avrupa Asansör Derneği (ELA) başkanı ve yönetim kurulu üyeleri gibi sektörün önde gelen temsilcileri fuarda yer aldı. Bu durum, Türkiye'nin Avrupa asansör endüstrisiyle olan entegrasyonunu ve uluslararası arenadaki güvenilirliğini bir kez daha gözler önüne serdi.

### Etkinlikler ilgi odağı oldu

Fuar süresince düzenlenen teknik oturumlar ve paneller, ziyaretçilerden yoğun ilgi gördü. Özellikle "Sismik Durumlarda ve Yangın Anında Asansörler" ile "Asansör Direktifi, Standartlarda Güncellemeler ve Dijitalizasyon" başlıklı paneller, hem teknik hem de mevzuat açısından önemli bilgiler sundu.

Informa Markets tarafından açıklanan fuar sonuç raporunda, Asansör İstanbul 2027 için hazırlıkların şimdiden başladığı da duyuruldu. 06 – 09 Mayıs 2027 tarihleri arasında düzenlenecek 20. buluşmanın ana hedefleri arasında daha fazla uluslararası katılım ve daha yüksek ticaret hacmi yer alıyor.

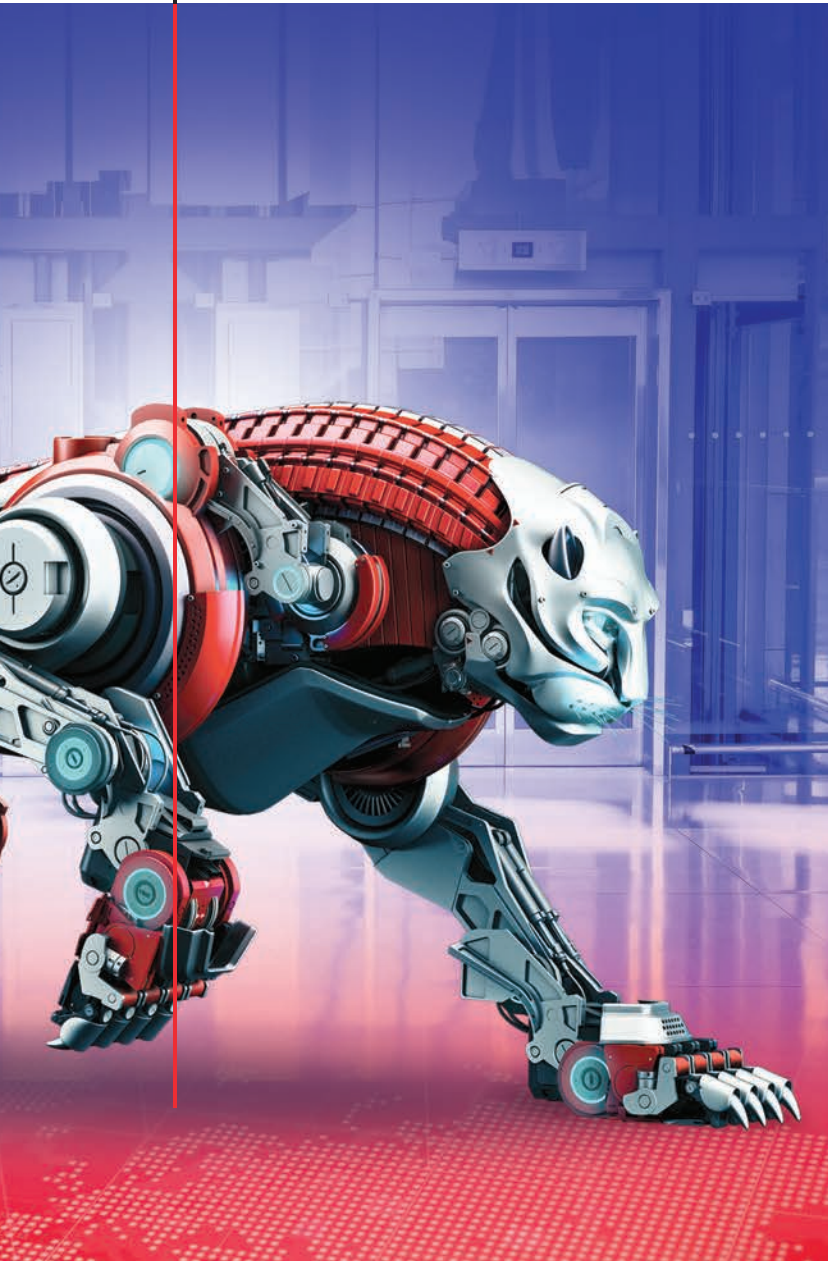

# ILAEON

Italian gearless art

- ✓ Hafif tasarım  
Low weight design
- ✓ Yeni nesil gövde  
New generation body
- ✓ Geçme mıknatıslar  
Shrink fit magnets
- ✓ Sessiz ve titreşimsiz çalışma  
Noiseless & smooth operation
- ✓ Sertleştirilmiş sfero kasnak 50HRC  
Hardened sheave 50HRC
- ✓ Özel ağır yük rulmanı  
High load - cylindrical roller bearing
- ✓ Yüksek verim, yoğun trafiğe uygun tasarım  
High efficiency, suitable for high traffic

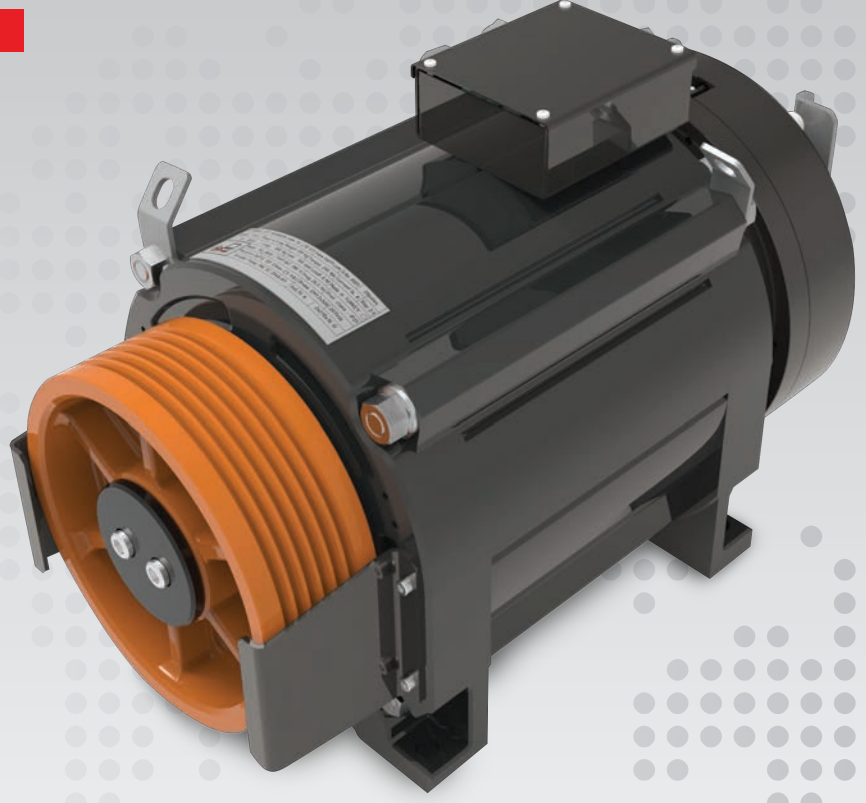

**ilalift**  
intelligent lift art

[www.ilalift.com](http://www.ilalift.com)





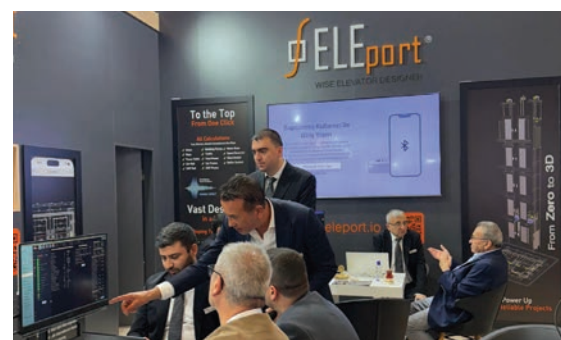
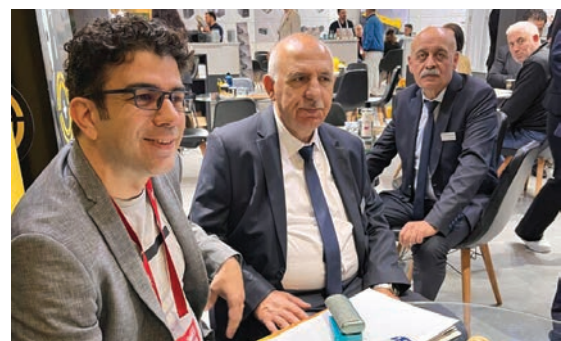

**YENİ**

**YENİ NESİL**

## Promex PUSH-IN RAY KLEMENSLER

-  Titreşimli Alanlarda Mükemmel Bağlantı
-  Aletsiz Kablolama
-  Kompakt Boyut
-  %75 Kablolama Süresinde %75 Tasarruf
-  Yüksek Çekme Kuvveti



## Promex VİDALI RAY KLEMENSLER

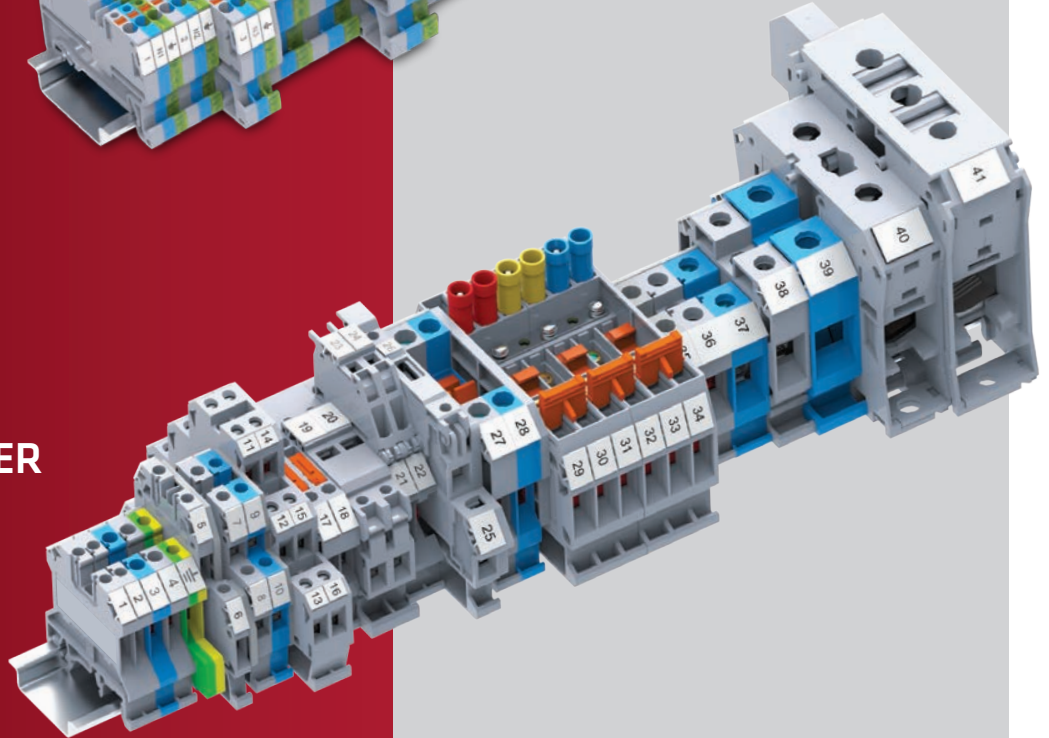







36  
yıl



HIZLI VE  
TAM HİZMET



YENİLİKÇİ  
ÇÖZÜMLER



SATIŞ  
SONRASI  
DESTEK

**İnovatif  
çözümlerimiz ile  
müşterilerimizin  
beklentilerini aşmak  
için çalışıyoruz.**

[www.ametal.com](http://www.ametal.com)



**ARIES  
PAKET ASANSÖR  
SİSTEMLERİ**

**ametal®**  
asansör malzemesi

# BT ELEVATOR

## BT ELEVATOR

# BT'S EYES

### Güvenlikte Çağ Atıyoruz Asansörler için BT Elevator Teknolojisi

Asansör sektöründeki mevcut teknolojilerde özellikle fotosel sistemlerinde sıkça yaşanan sorunlar, bizi yeni çözümler aramaya itmiştir. Bu ihtiyaçlardan yola çıkarak geliştirdiğimiz yeni nesil sensörümüz BT's EYES, asansörlerde güvenlik ve verimlilik standardını yeniden tanımlıyor.

**Tek Noktadan Tarama:** BT's Eyes tek bir noktadan tüm alanı tarar. Karşısında bir sensör gerektirmediği için kurulum kolaylığı sağlar.

**Milisaniye Cinsinden Tepkime:** Hızlı algılama kabiliyeti sayesinde maksimum güvenlik ve performans sunar.

**Kolay Kurulum:** Pratik montaj sistemi ile zamandan tasarruf sağlar.

**Yüksek Performans:** Hassas algılama teknolojisi ile uzun ömürlüdür ve asansör kuyusu şartlarına dayanıklıdır.

**81-20 Standartlarına Uygun:** Uluslararası güvenlik standartlarına tam uyumluluk ile sektörel gereksinimleri karşılar.

**Kapı Kapalıyken Çalışmama:** Seyir sırasında oluşabilecek olumsuz sinyalleri ve gereksiz enerji tüketimini önler.

**Tarama Alanı Belirleyebilme:** BT's Eyes karta Wi-Fi ile bağlanıp internetsiz bir şekilde tarayacağı alanı belirleyebilirsiniz.

**24 Volt Çalışma**

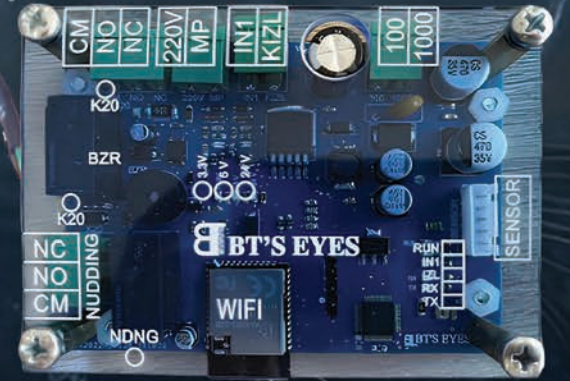

BT's Eyes ürünümüz sizlere sensör, kart ve montaj aparatı ile birlikte gelecektir.



# Teknoloji Üretiyoruz!

## BT ELEVATOR



### BT MR PANO

- o Açık&Kapalı çevrim çalışma
- o Yüksek konfor
- o 81-20 ve A3 modu
- o Direkt duruş
- o Sessiz çalışma
- o 16 Durağa kadar çalışabilme
- o Yüksek tork
- o 7/24 Teknik Destek

### BT DRIVER



### BT CONTROL BOARD

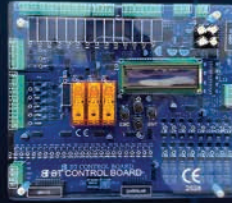

### BT ECO BOARD



### BT SERIAL BOARD



- o 10 Durağa kadar çalışabilme

- o Ayarlanabilir park durağı ve süresi

- o Son oluşan 50 hata kaydı

- o Sayıcı modunda çalışabilme

- o Türkçe/İngilizce/ Fransızca/İspanyolca

- o 7/24 Teknik Destek



### BT ÇİFT / TEK HIZLI PANO



[www.btelevator.com](http://www.btelevator.com)



@btelevator



@btelevator



+90 505 010 8272



info@btelevator.com





# *Bazı kapılar* kişiyeye özeldir.

Tüm zevklere hitap eden kapılarımız  
sizlere her zaman açık

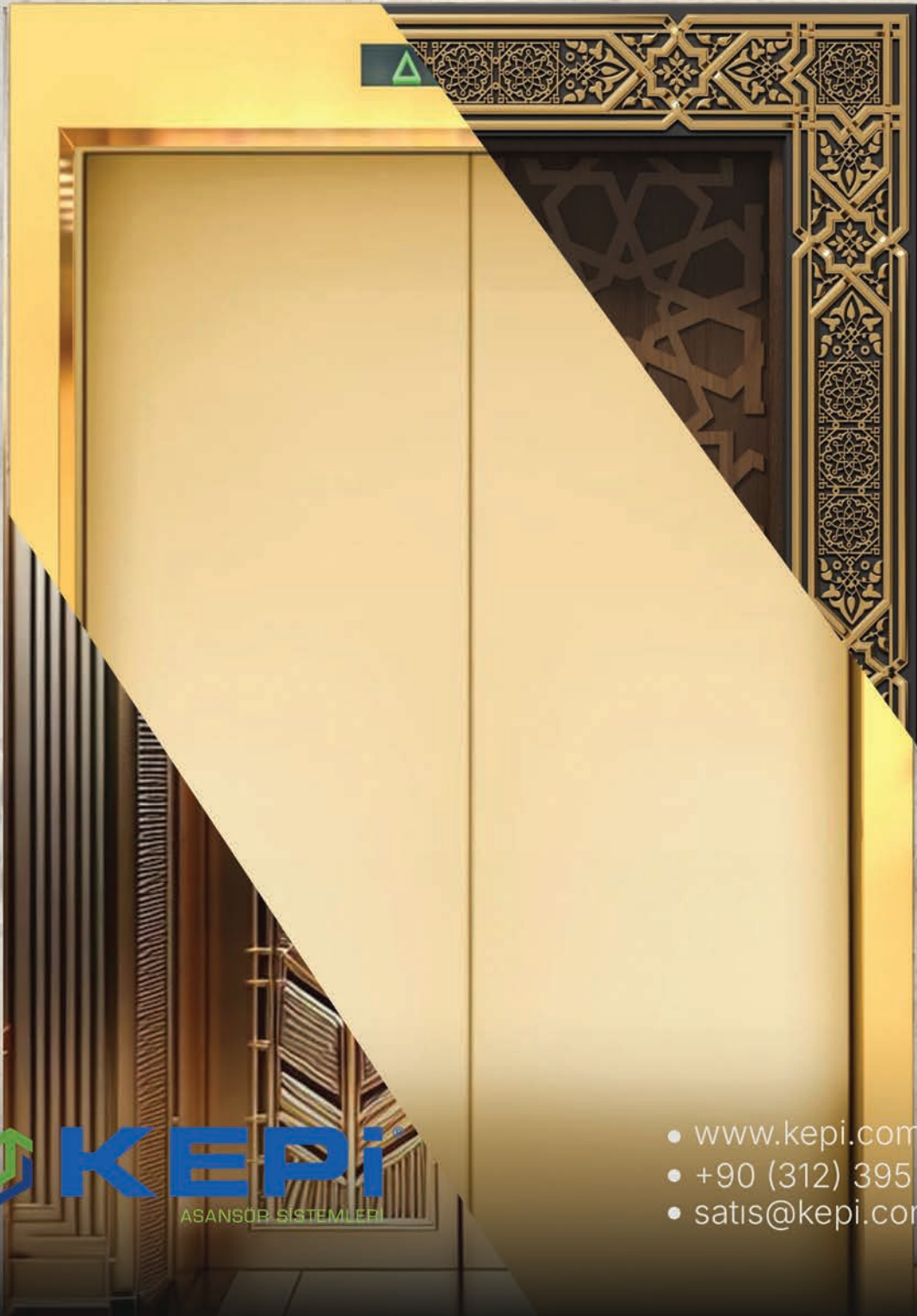

- [www.kepi.com.tr](http://www.kepi.com.tr)
- +90 (312) 395 32 98
- [satis@kepi.com.tr](mailto:satis@kepi.com.tr)









# GÜVENLİ BAĞLANTILAR DAYANIKLI ÇÖZÜMLER

www.nilkon.com



Kare Dövme Tırnak



Sac Halat Şişesi



Kayış Soketi

Web Site



+90 (538) 965 47 20

info@nilkon.com

+90 (332) 249 56 76

www.nilkon.com

Fevziçakmak Mahallesi 10773. Sokak E Blok No: 3E KARATAY / KONYA





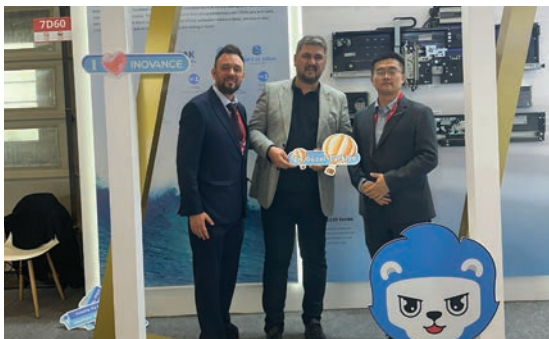

# QUALIFT

KOMPLE  
PAKET  
ASANSÖR

Güvenilir çözümler,  
**Kaliteli Yükseliş**

www.qualift.com.tr  
info@qualift.com.tr



Ürün  
katalogu  
için  
okutunuz!



+90 532 459 26 42

Fevzi Çakmak Mahallesi Hüdai  
Caddesi No:71 Karatay/Konya

## Akra Elevator, Asansör İstanbul'da regülatörsüz asansör teknolojisini tanıttı

*Avrupa'daki yeni nesil uygulamalardan ilham alınarak geliştirilen regülatörsüz asansör sistemlerini Akra Elevator Türkiye'de de kullanıma sundu. Mekanik frenleme yerine elektronik kontrol sistemleriyle çalışan bu teknoloji, hem güvenlik düzeyini artırıyor hem de montaj ve işçilik sürelerini ciddi ölçüde azaltıyor.*

Asansör sektöründe güvenlik, verimlilik ve montaj kolaylığı konularında çığır açan regülatörsüz asansör sistemleri, Türkiye'de ilk kez hayata geçirildi. Bu yenilikçi sistemin detaylarını, teknolojinin Türkiye'deki ilk uygulayıcılarından biri olan Akra Elevator Genel Müdürü Mustafa Karabulut, değerlendirdi. Avrupa'da yaygınlaşan uygulamalardan esinlenerek geliştirilen sistem, klasik regülatör, halat ve makara yapısını ortadan kaldırarak mekatronik frenleme ve kuyu kopyalama sistemiyle çalışıyor.

### Yeni nesil frenleme sistemi: Elektronik güvenlik

Regülatörsüz sistem, klasik frenleme bileşenleri yerine tamamen elektronik kontrollü bir yapı sunuyor. Mustafa Karabulut'un verdiği bilgiye göre, sistemde ELGO adı verilen kuyu kopyalama teknolojisi sayesinde hız aşımalarında mekatronik frenleme devreye giriyor ve böylece geleneksel mekanik parçalara ihtiyaç duyulmuyor.

Bu teknoloji, özellikle kuyu dibi veya son kat yüksekliği kısıtlı olan yapılarda önemli bir avantaj sağlıyor. Hem kurulum kolaylığı sunuyor hem de projelerdeki ekstra işçilik ve inşaat müdahalelerini ortadan kaldırıyor.

### Montaj süresi 3 gün kısalıyor

Karabulut, bu sistemin geleneksel asansörlere kıyasla en az 3 gün montaj süresi kazandırdığını belirtiyor. Ayrıca sistemin binada herhangi bir ek inşaat müdahalesi gerektirmediğini, bu yönüyle uygulama sürecini ciddi şekilde kolaylaştırdığını vurguluyor.

Enerji tüketimi bakımından doğrudan bir etkisi olmasa da, uzun vadede bakım ve işçilik maliyetlerinin azalmasıyla toplam maliyet avantajı sağlanıyor.

### SIL3 sertifikasıyla üst düzey güvenlik

Sistemin güvenliği, SIL3 sertifikası ile belgelenmiş durumda. Mustafa Karabulut, bu belgenin sistem bileşenleri arasında hatasız iletişim ve yüksek güvenlik seviyesi sağladığını belirtiyor. Yerli firmaların şu anda bu belgeyi

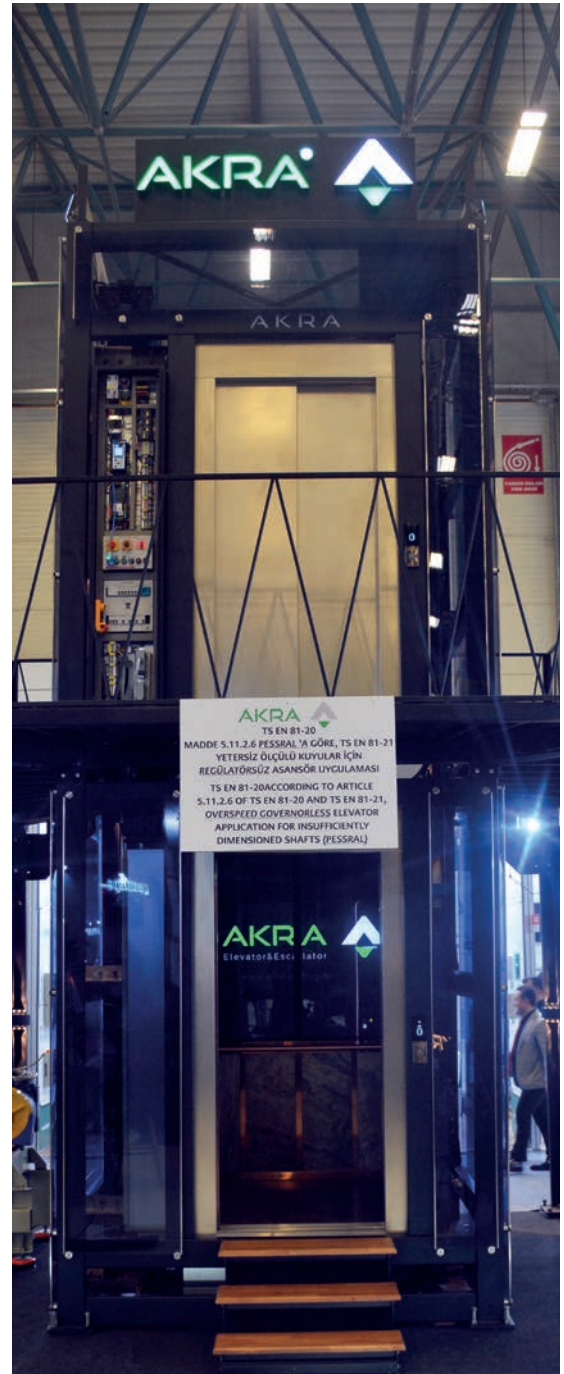

Dokunduğunuz  
her yerde,  
hayatınızın  
içindeyiz!



**ALBAR PASLANMAZ**

Metal San. ve Tic. Ltd. Şti.

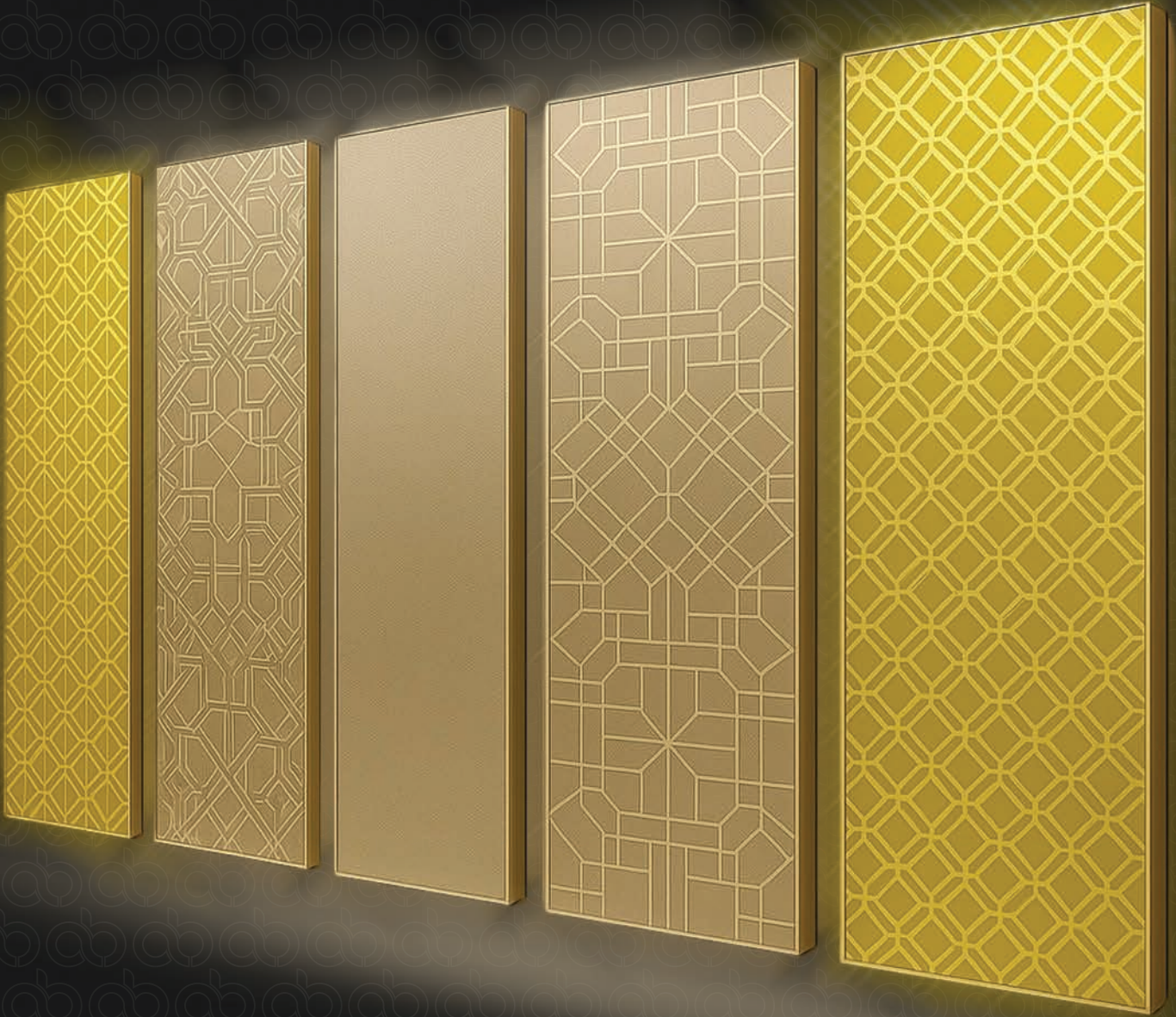

[albarpaslanmaz.com](http://albarpaslanmaz.com)

*Akra Elevator Genel Müdürü Mustafa Karabulut: "Regülatörsüz asansör sistemleri sadece teknik anlamda değil, aynı zamanda ekonomik yönden de sektörün geleceğini şekillendirecek potansiyele sahip. İşçilik maliyetlerini, montaj süresini azaltan ve yüksek güvenlik sağlayan bu sistem, Türkiye'deki uygulamasıyla önemli bir eşik atlatmış durumda."*

almak üzere çalışmalara devam ettiğini, Akra Elevator olarak kendilerinin de tip onay sürecinde olduklarını ifade ediyor.



#### Sektörün geleceği bu teknolojiye

Regülatörsüz asansör fikrinin Avrupa'daki yeni uygulamaların izlenmesiyle ortaya çıktığını belirten Karabulut, özellikle güvenlik ve işçilik kolaylığı nedeniyle bu sistemin zamanla tüm projelerde kullanılacağını öngörüyor. Hâlihazırda Avrupa'da 300'ün üzerinde regülatörsüz asansör aktif olarak çalışıyor. Türkiye'deki ilk uygulama ile birlikte bu teknolojinin yaygınlaşması bekleniyor.

Şu anda sistemin büyük bölümü ithal bileşenlerden oluşuyor; ancak yerli firmaların sertifikasyon ve üretim

süreçlerini tamamlamasıyla birlikte ürünlerin daha ekonomik hale geleceği öngörülüyor.

#### Sonuç: Güvenli, hızlı ve gelecek odaklı

Akra Elevator Genel Müdürü Mustafa Karabulut'un açıklamalarına göre, regülatörsüz asansör sistemleri sadece teknik anlamda değil, aynı zamanda ekonomik yönden de sektörün geleceğini şekillendirecek potansiyele sahip. İşçilik maliyetlerini azaltan, montaj süresini kısaltan ve yüksek güvenlik sağlayan bu sistem, Türkiye'deki uygulamasıyla önemli bir eşik atlatmış durumda.

Artan rekabet ortamında öne çıkmak, ancak yaşanan teknolojik gelişmelere ayak uydurarak ve kaliteli üretim çağını benimseyerek mümkün olabilmektedir. 1994 yılında hikayesi başlayan Akra Elevator, genç ve dinamik bir marka olmanın avantajını kullanarak teknoloji çağına ayak uydurmayı ve kaliteli üretim yapmayı hedef edinmiştir.

İş tecrübesi ve bilgi birikimine güvenerek asansör sektörüne adım atan firmamız, ticaret serüvenine Ankara Kahramankazan Sanayi Bölgesi'nde başlamıştır. Sürekli yenilenen teknolojik gelişmeleri yakından takip eden ve başarısının temelinde müşteri odaklı bir anlayış olduğuna inanan kurucularımız, Akra Elevator'ün hizmet yaklaşımını bu doğrultuda belirlemiş ve asansör sektöründe başarılı bir yol izlemektedir.



Tuna Buton'un Yeni Serisi

# TEON

Serisi—  
Mithat Asansör'de!



Mithat Asansör, Tuna Buton **Yetkili Satıcısıdır.**

Fevziçakmak Mh. 10762. Sk. No:8/B, 42210 Karatay/KONYA  
W: www.mithatasansor.com - T:+90 532 645 0142

**MİTHAT**  
ASANSÖR



Ray üretiminde  
**52 YILLIK**  
**İTALYAN TECRÜBESİ**



Türkiye distribütörü

SHENYANG BLUELIGHT

Asansör kumanda sistemleri ve Dişlisiz Makine üretiminde 40 yıldır süregelen tecrübe



**WYT-L MODEL:**

240 ve 320 mm kasnaklı modelleri, kompakt yapısı sayesinde 2 m/sn hızı kadar olan Makine dairesiz asansör uygulamaları için ideal çözüm



**WYT-H MODEL:**

10 m/sn hızı kadar uygulamalarınız için ideal çözüm.

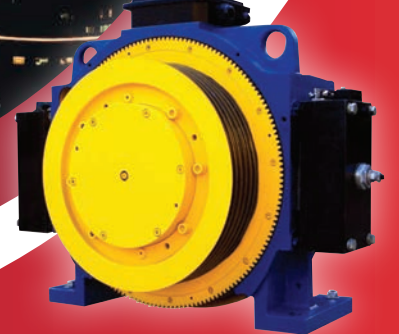

**WYT-T MODEL:**

400 mm kasnağı, kompakt yapısı ile 2,5 m/sn hızı kadar olan Makine Dairesiz asansör uygulamaları için ideal çözüm



 **MARAZZI**

Modeller: T45/A,  
T50/A, T70-1/A

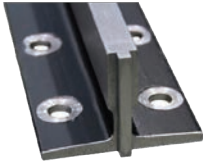

**SOĞUK ÇEKME RAY (A TİPİ)**

 **MARAZZI**

Modeller: T70/B, T75/B,  
T82/B, T89/B, T90/B,  
T114/B, T127/B, T140/B

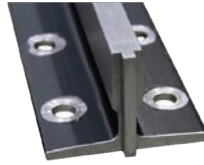

**İŞLENMİŞ RAY (B TİPİ)**

 **MARAZZI**

Modeller: T89/BE,  
T90/BE, T114/BE, T127/  
BE, T140/BE

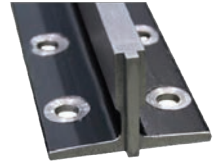

**HIZLI ASANSÖR RAYI (BE TİPİ)**

**KOLMAR ASANSÖR  
SANAYİ VE TİCARET A.Ş.**

ADRES: Ferhatpaşa Mahallesi, M.Fevzi Çakmak  
Caddesi, 44. Sk. No:55 Ataşehir / İSTANBUL



 **TEL:** +90 (216) 661 55 67

 **E-MAIL:** info@kolmar.com.tr





## Fupa Asansör ile Alberto Sassi iş birliğinde 30. yıl gururu

*Uluslararası Asansör İstanbul 2025 Fuarı'nda sektörel bir dönüm noktası kutlandı. Fupa Asansör, 1995 yılında temellerini attığı Alberto Sassi Holding ile olan münhasır distribütörlük ve iş ortaklığının 30. yılını, fuarın ikinci gününde düzenlediği özel bir etkinlikle kutladı. Sassi ailesi ile Fupa Asansör arasında üç nesildir süren bu güçlü bağ, hem ticari başarıları hem de kalıcı dostluğu simgeliyor.*

Uluslararası Asansör İstanbul 2025 Fuarı'nda sektörel bir dönüm noktası kutlandı. Fupa Asansör, 1995 yılında temellerini attığı Alberto Sassi Holding ile olan münhasır distribütörlük ve iş ortaklığının 30. yılını, fuarın ikinci gününde düzenlediği özel bir etkinlikle kutladı. Sassi ailesi ile Fupa Asansör arasında üç nesildir süren bu güçlü bağ, hem ticari başarıları hem de kalıcı dostluğu simgeliyor.

### Sektörel vefa ve başarı kutlaması

Fupa Asansör Yönetim Kurulu Başkanı Rıza Latif'in yaptığı duygusal konuşma ile başlayan 30. yıl kutlaması, sadece bir iş ortaklığının değil, aynı zamanda ortak değerlere dayanan bir iş kültürünün de altını çizdi. Latif konuşmasında şu sözlere yer verdi: "1995 yılında başlayan bu yolculukta, kaliteye öncelik veren müşterilerimizle birlikte 100.000'den fazla Sassi makinesini başarıyla kurduk. Bu başarı, karşılıklı güvene, deneyime ve sürdürülebilir kaliteye olan bağlılığımıza dayanmaktadır."

Etkinlikte, Sassi ailesinin üçüncü kuşak temsilcileri Matteo ve Veronica da yer aldı. Ayrıca kutlamaya katılmayan Alberto Sassi Holding yetkililerinden Nicola Lomonaco'ya da özel teşekkür iletildi.

### Küresel markalarla güçlü temaslar

15-18 Mart 2025 tarihleri arasında TÜYAP Fuar ve Kongre Merkezi'nde düzenlenen 19. Uluslararası Asansör İstanbul Fuarı kapsamında Fupa Asansör standı, sektörün önde gelen temsilcileriyle dolup taşı. Firma, temsilcisi olduğu Fermator, Alberto Sassi, Gustav Wolf, Henning, Monteferro, Dynatech, Wurtec ve daha birçok küresel markanın en güncel çözümlerini sektör profesyonelleriyle buluşturdu.

Fuar süresince gerçekleştirilen görüşmeler ve geri bildi-



rimler, Fupa'nın yalnızca bugünün değil, aynı zamanda geleceğin ihtiyaçlarını karşılayacak çözümler geliştirme vizyonunu da pekiştirdi.

### Yarının asansörlerine bugünden hazır

Yenilikçi, güvenli ve sürdürülebilir teknolojileriyle sektöre yön veren Fupa Asansör, Alberto Sassi ile olan iş birliğini geleceğe taşımaya kararlı. Firma yetkilileri, bu güçlü ortaklık sayesinde sektöre yön vermeye, yüksek standartlarda hizmet sunmaya ve küresel vizyonu yerli deneyimle birleştirmeye devam edeceklerini belirtiyor.

### Fupa'dan tüm ziyaretçilere teşekkür mesajı

Fuar boyunca standı ziyaret eden tüm sektör mensuplarına teşekkür eden Fupa Asansör, açıklamasını şu cümlelerle tamamladı: "Bu anlamlı kutlamamıza ve fuar boyunca sergilediğimiz yenilikçi çözümlerimize gösterdiğiniz ilgi için en içten teşekkürlerimizi sunarız. Geleceği birlikte şekillendirmeye devam edeceğiz."



# FUPALIFT



MEETING  
POINT OF  
ELEVATOR  
INDUSTRY  
FOR MORE  
THAN  
30 YEARS

30 YILI  
AŞKIN  
SÜREDİR  
ASANSÖR  
SEKTÖRÜNÜN  
BULUŞMA  
NOKTASI

ALBERTO  
SASSI  
HIGHER LIFT TECHNOLOGY

Fermator  
AUTOMATIC DOORS FOR LIFTS

GUSTAV WOLF

WITTUR

MONTEFERRO

Savera

henning  
Made in Germany

PFB

Schindler

ACLA  
ACLA-WERKE GMBH

DYNATECH

wurtec

pve.

BUCHER  
HYDRAULICS

DATWYLER

   /fupalift

 /fupalift

 /fupa-lifts





# FUPALIFT

## fermator

AUTOMATIC DOORS FOR LIFTS

ELEGANCE  
ARRIVES  
AT YOUR  
DOOR

ZERAFET  
KAPINIZA

GELDI

ELEGANCE  
ARRIVES  
AT YOUR  
DOOR

ZERAFET  
KAPINIZA



Turkey, Middle East and Africa Exclusive Agent and Distributor

Türkiye, Ortadoğu ve Afrika Tek Mümessil ve Distribütörü



## KESİNTİSİZ KONFOR AKILLI KONTROL



Yüksek Performanslı

## ART 3

## ASANSÖR KONTROL ÜNİTESİ

Yüksek performansı, 32 durağa kadar destek veren yapısı, 2,5 m/sn hıza ulaşan sarsıntısız yolculuk imkânı ile; yoğun kullanım alanlarında güvenlikten ödün vermeyen, yazılım desteğiyle kişiselleştirilebilen, konforlu ve verimli bir asansör deneyimi sunar.

165 Ampere kadar sürücü desteği ile güçlü ve güvenilir bir performans sunarken, 4'lü grup çalışma özelliği ile yoğun kullanım alanlarında bile akıcı bir çözüm sunar.

Direk duruş özelliği sayesinde yolculuk boyunca sarsıntısız ve konforlu bir deneyim yaşatır. Asansör standartlarına tam uyumlu yapısı, güvenlikten ödün vermeden sorunsuz entegrasyon sağlar.

Programlanabilir giriş-çıkışlar ve kişiselleştirilebilir PC yazılımı ile sisteminizi ihtiyacınıza göre şekillendirebilir, bilgisayar üzerinden tüm parametrelere kolaylıkla erişip asansörünüzü anlık olarak izleyebilirsiniz.



**ARTEMISLIFT**  
Ascension To Life

## ZARAFET VE FONKSİYONELLİĞİN BULUŞTUĞU NOKTA

# ELEGANT

- ◆ **CAN-BUS SİSTEMİ**  
Akıllı entegrasyon ile yüksek verimlilik.
- ◆ **SIVA ÜSTÜ MONTAJ**  
Kolay kurulum, hızlı uygulama.
- ◆ **ÜST DÜZEY KALİTE**  
Dayanıklı ve uzun ömürlü kullanım.

[www.artemislift.com.tr](http://www.artemislift.com.tr)  
[satis@artemislift.com.tr](mailto:satis@artemislift.com.tr)

 /artemislift

 /artemislift

## Decosan'dan deprem anında güvenli tahliye teknolojisi "Sismik Zone"

*Uluslararası Asansör İstanbul Fuarı'nda Türkiye'nin önde gelen yerli üreticilerinden Decosan Asansör, "Sismik Zone" adlı deprem güvenli asansör sistemiyle büyük ilgi topladı.*

Asansör İstanbul Fuarı'nda Türkiye'nin önde gelen yerli üreticilerinden Decosan Asansör, "Sismik Zone" adlı deprem güvenli asansör sistemiyle büyük ilgi topladı.



Deprem riski yüksek bölgelerde hayat kurtarabilecek teknolojiler arasında yer alan Sismik Zone, TS-EN 81-77 standardına tam uyumlu ilk yerli üretim asansör sistemi olma özelliğini taşıyor. Decosan mühendisleri tarafından özgün olarak geliştirilen bu sistem, hem yapısal sağlamlığı hem de kullanıcı güvenliğini esas alan yenilikçi bir yaklaşım sunuyor.

### Depreme özel tasarım ve mühendislik hesapları

Sismik Zone'un en dikkat çekici yönlerinden biri, uygulama yapılacak bölgenin deprem tasarım ivmesi katsayısı dikkate alınarak yapılan detaylı mühendislik hesaplarına dayanması. 125 mm'lik özel raylarla güçlendirilen reh-

ber sistemler, yatay salınımlarda deformasyonu önleyerek güvenli çalışmayı garanti altına alıyor. Kabin ve karşı ağırlık sistemlerinde ilave yapısal takviyeler, süspansiyon elemanlarında artırılmış sac kalınlıkları ve karşı ağırlıklar arasına yerleştirilen rijitlik sağlayıcı ara kaideler, sistemin uzun ömürlü ve darbeye dayanıklı olmasını sağlıyor.

### Akıllı deprem tepki mekanizması: Sinyali algılıyor, tahliyeyi başlatıyor

Sismik Zone'un bir diğer çığır açan özelliği ise, depremin ilk aşamasındaki P dalgasını algılayarak sistemin otomatik olarak devreye girmesi. Kabin ve karşı ağırlık birbirine zıt yönde hareket ettirilerek sistem dengeleniyor ve kabin, içindeki yolcu en yakın kata güvenli şekilde ulaştırıyor. Böylece yıkıcı S dalgası henüz gelmeden tahliye işlemi tamamlanmış oluyor.

Ek olarak, motor ve regülatör bağlantıları da deprem kuvvetlerine dayanıklı biçimde yapılandırılmış. Yolcunun panikle kapıyı açma riskine karşı özel kilit mekanizmaları entegre edilerek sistemin kontrolü daima korunuyor.

### Yerli üretimle küresel standartlara uyum

Tamamen yerli mühendislik ve üretim gücüyle geliştirilen Sismik Zone, yeni inşa edilen yapılarda olduğu kadar mevcut binalarda da uygulanabilirliğiyle öne çıkıyor. Sistem, sadece ürün değil; aynı zamanda deprem ülkeleri için bir vizyon ortaya koyuyor.

### Yüksek yapılar ve kamu binaları için kritik çözüm

Tanıtımıyla fuarda büyük yankı uyandıran bu teknoloji, özellikle büyük konut projeleri, hastaneler, kamu binaları ve yüksek katlı yapılar için güvenlik öncelikli çözüm alternatifi olarak dikkat çekiyor. Deprem kuşağında yer alan Türkiye gibi ülkelerde yaygınlaşması hedeflenen sistem, ziyaretçilerden ve sektör profesyonellerinden tam not aldı.







## Özbeşler Asansör, homelift üretiminde estetik ve güvenliği ön plana çıkarıyor

*Konut içi ulaşımı kolaylaştıran homelift (ev tipi asansör) sistemleri modern yaşamın vazgeçilmezleri arasında yerini alırken, Özbeşler Asansör kullanıcı güvenliği ve mimari uyumluluğu odağına alan üretim anlayışıyla sektörde öne çıkıyor.*

Yıllardır asansör sektöründe faaliyet gösteren Özbeşler Asansör, homelift modellerinde sunduğu geniş tasarım seçenekleri ve üst düzey güvenlik sistemleriyle dikkat çekiyor. Asansör İstanbul Fuarı'nda Özbeşler Asansör mühendislerinden Fatih Elbeyli ile gerçekleştirdiğimiz röportajda, homelift üretimine ilişkin teknik detaylardan kalite kontrol süreçlerine, kişiselleştirme imkânlarından enerji verimliliğine kadar birçok konuyu ele aldık.



### Her yapıya uygun üç farklı homelift formu

Fatih Elbeyli, Özbeşler Asansör'ün homelift modellerinin yuvarlak, kare ve diyagonal (çok köşeli) olmak üzere üç ana formda üretildiğini belirterek "Daha önce asansör için tasarlanmamış dar veya düzensiz kuyularda dahi montaj yapabilecek çözümler sunu-

yoruz" dedi.

### Tasarım ve teknolojiye rakiplerinden ayrılıyor

Özellikle son kat yüksekliği problemlili ya da kuyudibi bulunmayan yapılarda sundukları özelleştirilmiş çözümlerle rakiplerinden ayrıldıklarını vurgulayan Elbeyli, "Emniyet paraşütleri, gelişmiş fren mekanizmaları ve tamburlu motor sistemleri fark yarattığımız başlıca teknolojik unsurlar" diye konuştu.

### Güvenlik önlemleri üst düzeyde

Homelift modellerinde fren sistemleri, emniyet paraşütleri ve elektrik kesintilerinde devreye giren UPS kurtarma sistemlerinin standart olduğunu belirten Elbeyli, kabin kapısız modellerde kullanılan fotosel sensörlerin de seyir esnasında olası temasları anında algılayarak asansörü durdurduğunu ekledi.

### Engelli dostu ve kişiselleştirilebilir tasarımlar

Kullanıcı deneyimini artırmak adına engelli bireylerin ihtiyaçlarını göz önünde bulunduklarını dile getiren Elbeyli, "Geniş kapı açıklıkları, tekerlekli sandalye uyumlu buton yerleşimleri ve otomatik kapı sistemleriyle konfor sağlıyoruz. Ayrıca cam, PVC, paslanmaz çelik gibi farklı malzemelerle kabin içi ve dışı tamamen kişiselleştirilebiliyor" ifadelerini kullandı.

### Kalite kontrol süreci

Yangına dayanıklı PVC, saç ve cam gibi uluslararası standartlara uygun malzemeler kullandıklarını söyleyen Elbeyli; mühendisler ve ustabaşlarının birlikte yürüttüğü kalite kontrol sürecinde tüm emniyet ekipmanlarının periyodik olarak test edildiğini belirtti. "Montajdan önce tesisimizde toplanıp denenilen her ünite, kontroller tamamlandıktan

www.argeset.com.tr



HER DAİM KALİTE...  
ALWAYS QUALITY...



sonra sökülerek sevkiyata hazırlanıyor" dedi.

#### Farklı tahrik sistemleri ve performans değerleri

Projeye uygun olarak tamburlu (halatlı) ve hidrolik tahrik sistemlerinin kullanıldığını aktaran Elbeyli, belgelerinin izin verdiği maksimum taşıma kapasitesinin 480 kg olduğunu, seyir mesafesinin ise tamburlu sistemlerde 22 metreye kadar, hidrolik sistemlerde ise daha da yukarı çıkabildiğini belirtti.

#### Enerji tüketiminde verimli seçenekler

Enerji verimliliği hakkında da bilgi veren Elbeyli, "Tamburlu sistemler hidrolik modellere göre daha düşük enerji tüketimiyle kullanıcıya ekonomik avantaj sağlıyor" dedi.

#### Uluslararası sertifikalar ile güvence

Özbeşler Asansör'ün tüm homelift modellerinin CE sertifikasına sahip olduğunu vurgulayan Elbeyli, uluslararası geçerliliği bulunan Avusturya belgesini de aldıklarını belirterek güvenlik ve kalite çitasını yükselttiklerini ifade etti.

Fatih Elbeyli sözlerini şöyle tamamladı:

"Özbeşler Asansör 2005 yıl öncesinde tarım makineleri konusundaki faaliyetine, asansör komponentleri

ve asansör frenleri imalatını da, üretim gamına ekleyen firmamız 30 yılı aşan imalat tecrübesi ile asansör sektörüne hizmet vermektedir.

2010 yılında 'FLUENT' markası ile teşçilediği asansör otomatik kapıları ile sektördeki yerini pekiştiren firmamız, 100 kişilik üretim, yönetim ve satış ekibi ile 15.000 m<sup>2</sup>'lik üretim sahasına sahiptir. Özbeşler Asansör üretim portföyünde yer alan; asansör frenleri, asansör kabinleri, asansör otomatik kapıları, asansör hız regülatörleri, asansör hidrolik ve poliüretan tamponları, asansör süspansiyonları ve diğer asansör komponentleri üretimi, son teknoloji CNC makineler ile konusunda deneyimli personellerimizle üretilmektedir.

Özbeşler Asansör müşteri memnuniyeti odaklı, standart ve yüksek kaliteli ürün imalatına dayalı üretim anlayışı ile yurt içi asansör sektöründe elde ettiği haklı payı, üretiminin %35'ini 25 ülkeye ihraç ederek, dünya pazarında da var olma yolundaki kazanımları ile emin adımlarla ilerlemektedir

Özbeşler Asansör, satış öncesi ve satış sonrası müşteri memnuniyeti ve çözüm odaklı çalışma anlayışı ile ürün kullanıcılarının daima yanında olmaya devam edecektir."



# CAKAZ

## Elektrik-Elektronik

www.cakaz.com info@cakaz.com Tel: +90216 472 5555

### FURDER

Türkiye, Ortadoğu ve Avrasya Ekonomi Birliği Üye Ülkeleri Distribütörü

### SNG LIFT

GEARLESS TRACTION  
MACHINE EXPERT www.snglift.com

**V:KO**  
by Panasonic

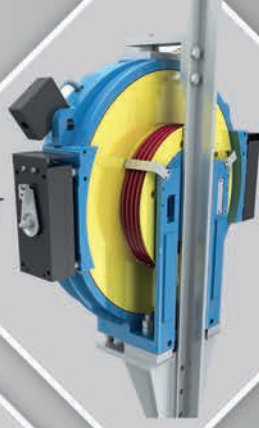

FRD40T

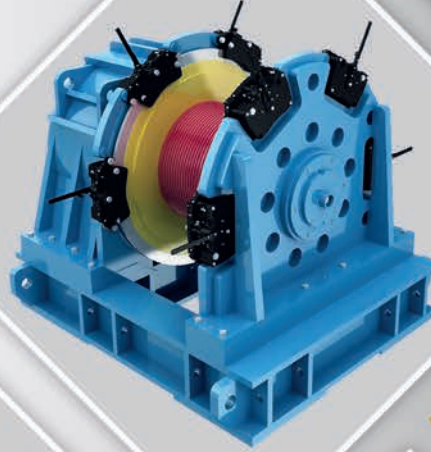

FRD80



FRD40K

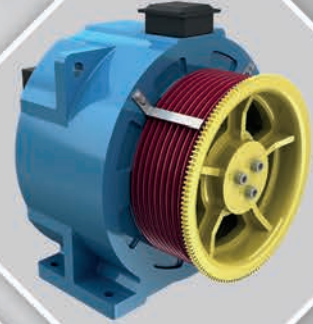

FRD40W

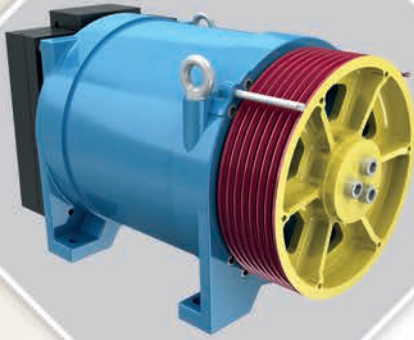

FRD32X

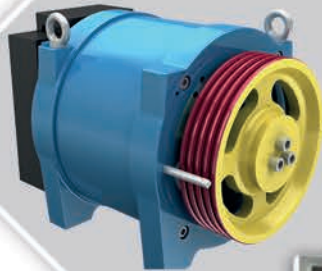

FRD21E

### FURDER

driving expert





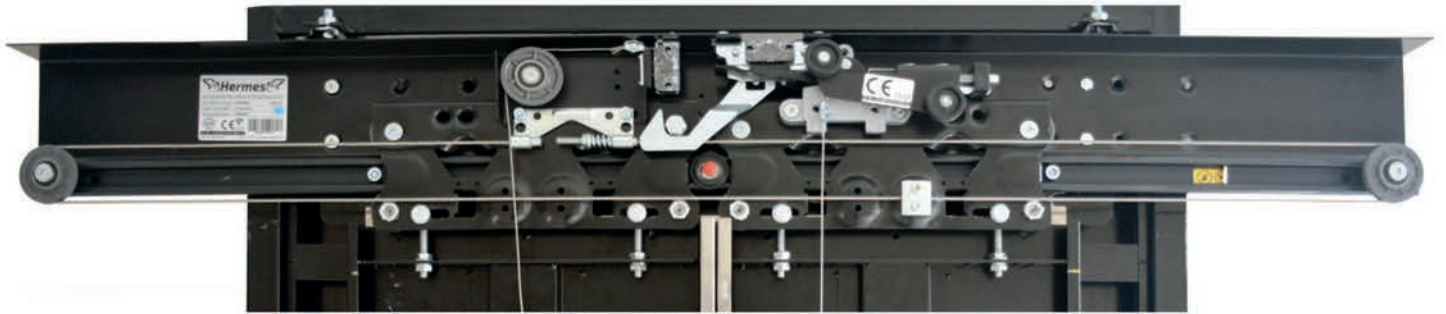

## PREMIUM CLASS LIFT DOOR SYSTEMS



More info call us:  
**+(90) 224 484 22 29**



Visit us for more  
[www.emayasansor.com](http://www.emayasansor.com)





# DEVAS

devas.com.tr *home lifts*

## Bizimle Engelleri Aşın!

Devas Asansör, merdiven asansörleri ve homeliftler gibi güvenilir çözümleriyle yaşamı kolaylaştırıyor ve 30 yıla yakın tecrübesiyle kaliteyi sizlere getiriyor.



TubeLift OCTOLIFT





Devas Factory

Ev İçi  
Asansörler



Engelli  
Asansörleri



Merdiven  
Platformları



Yük  
Platformları



Yemek  
Asansörleri



Aqualift  
Asansörler



Yürüyen  
Merdivenler



İndüksiyon  
Döngü  
Sistemleri



## AH&MET Asansör, Asansör İstanbul 2025'te yeni nesil çözümleriyle göz doldurdu

*Asansör İstanbul 2025, bu yıl da yenilikçi ürünlerin ve vizyoner markaların sergilendiği önemli bir platform oldu. Katılımcı firmaların teknolojik gelişmelerini ve pazara sundukları en yeni çözümleri tanıtma fırsatı bulduğu organizasyonda, AH&MET Asansör standı ziyaretçilerden yoğun ilgi gördü. Firma, özellikle konut içi kullanıma yönelik geliştirdiği ürünlerle öne çıktı.*

Sektörün uluslararası buluşma noktası olan Asansör İstanbul 2025, bu yıl da yenilikçi ürünlerin ve vizyoner markaların sergilendiği önemli bir platform oldu. Katılımcı firmaların teknolojik gelişmelerini ve pazara sundukları en yeni çözümleri tanıtma fırsatı bulduğu organizasyonda, AH&MET Asansör standı ziyaretçilerden yoğun ilgi gördü. Firma, özellikle konut içi kullanıma yönelik geliştirdiği ürünlerle öne çıktı.



### Hedef odaklı katılım, yüksek geri dönüş

AH&MET Asansör İhracat Müdürü Celal Uğural, fuar sürecine ilişkin yaptığı değerlendirmede şu ifadelere yer verdi: "AH&MET Asansör olarak her zamanki gibi fuar öncesi temel hedeflerimiz; markamızı ulusal ve uluslararası düzeyde daha fazla tanıtmak, yeni iş bağlantıları kurmak ve özellikle yeni ürünlerimizi hedef kitleyle buluşturmak. Fuar süresince standımıza gösterilen yoğun ilgi ve gelen ziyaretçi profili, doğru hedef kitleye ulaştığımızı net bir şekilde ortaya koydu. Gerçekleştirdiğimiz görüşmelerin büyük bölümü, önceden belirlediğimiz hedeflerle örtüştü. Bu da fuarın bizim açımızdan son derece verimli geçtiğini gösteriyor."

**AH&MET Asansör'ün kayışlı asansör sistemi ve ho-**

### melift modeli ilgi odağı oldu

Fuar boyunca tanıtımı yapılan yeni nesil kayışlı asansör sistemi ve homelift modeli, özellikle bireysel kullanıcılar, mimarlar ve proje geliştiriciler tarafından ilgiyle incelendi. Ürünlerin sunduğu teknik avantajlar, sessiz ve titreşimsiz çalışma prensibi, enerji verimliliği ve montaj kolaylığı gibi detaylar, ziyaretçilerin dikkatinden kaçmadı.

Homelift modelin konut içi çözümler için özel olarak geliştirildiğini belirten Uğural, şunları ekledi: "Tanıtımını yaptığımız yeni kayışlı asansör sistemimiz ve Homelift modelimiz, ziyaretçilerden oldukça yoğun ve olumlu geri dönüşler aldı. Özellikle sunduğu teknik avantajlar ve kullanıcı dostu tasarımıyla birçok kişinin ilgisini çekti. Homelift ürünümüz, konut içi çözüm arayan müşterilerimiz için fonksiyonellik ve estetiği bir arada sunmasıyla öne çıktı. Ziyaretçilerimizin yorumları, yalnızca tasarımın değil, kullanım kolaylığı ve güvenlik gibi alanlarda da ürünlerimizin fark yarattığını ortaya koydu."

### Stratejik görüşmeler ve gelecek planları

Firma yetkilileri, fuar süresince gerçekleştirilen iş görüşmelerinin büyük bir bölümünün, fuar öncesinde belirlenen ticari ve stratejik hedeflerle birebir örtüştüğünü vurgulayarak, organizasyonun firma bazında başarı düzeyini net şekilde ortaya koyduğunu belirtti.

Değerlendirmesini şu sözlerle tamamlayan Uğural, ziyaretçilerine teşekkür etti: "Bizimle standımızda buluşan tüm ziyaretçilerimize teşekkür ederiz. Bu fuarda tanışma fırsatı yakalayamadığımız fuar ziyaretçilerini bir sonraki organizasyonda AH&MET Asansör standımıza bekliyoruz."



**Köşkerler**  
imzasını taşıyan  
**Mavi Damar**  
asansör  
halatlarımızı  
güvenle  
kullanabilirsiniz.

**Çeliğe Güç  
Veren Kalite**



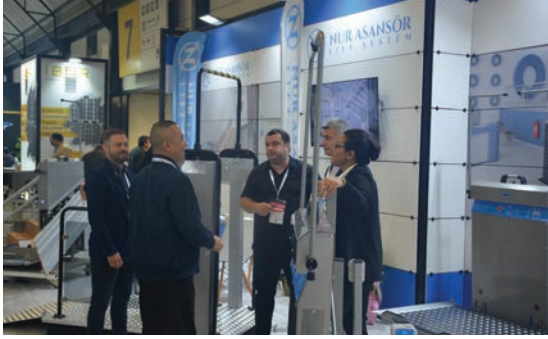

# elitpro

## HİDROLİK TAMPON

### HYDRAULIC BUFFER



30 cm

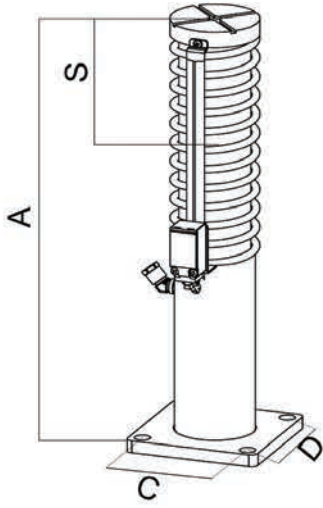

CORTREXHT-01



CORTREXHT-02  
CORTREXHT-11



CORTREXHT-03  
CORTREXHT-12



CORTREXHT-04  
CORTREXHT-13



CORTREXHT-05  
CORTREXHT-14

TİP / MODEL	V (m/s)	V1 (m/s)	YÜKSEKLİK / HEIGHT (A) (mm)	STROK / STROKE (S) (mm)	C / D (mm)	KAPASİTE / CAPACITY (kg)	YAKLAŞIK AĞIRLIK / APPROXIMATE WEIGHT (kg)
CORTREXHT - 01	1,0	1,15	300	80	125	600 - 2500	6
CORTREXHT - 02	1,0	1,15	530	180	125	600 - 3000	8
	1,6	1,84				600 - 2500	
CORTREXHT - 03	1,0	1,15	620	180	125	600 - 3300	9
	1,6	1,84				600 - 2750	
CORTREXHT - 04	2,0	2,30	800	280	125	600 - 3000	11
CORTREXHT - 05	1,0	1,15	1147	425	125	600 - 3750	23
	1,6	1,84				600 - 3300	
	2,0	2,30				600 - 3000	
	2,5	2,87				600 - 2500	
CORTREXHT - 11	1,6	1,84	535	180	125	600 - 5500	14
CORTREXHT - 12	1,8	2,07	665	220	125	600 - 5500	16
CORTREXHT - 13	2,0	2,30	805	280	125	600 - 5500	18
CORTREXHT - 14	2,5	2,87	1145	425	125	600 - 5500	23

## Prolift Asansör, 25. yılını görkemli bir geceyle kutladı

*Asansör sektöründe çeyrek asrı geride bırakan Prolift Asansör, 25. yılını, müşterileri ve tedarikçileriyle birlikte düzenlediği özel bir davetle kutladı. Asansör İstanbul Fuarı'nın ikinci günü akşamında World Point Restaurant'ta gerçekleşen gecede yaklaşık 300 davetli ağırlandı. Canlı müzik eşliğinde keyifli anların yaşandığı etkinlikte, Prolift ailesi sektör temsilcileriyle birlikte başarı dolu geçmişini kutladı.*

Asansör sektöründe çeyrek asrı geride bırakan Prolift Asansör, 25. yılını, müşterileri ve tedarikçileriyle birlikte düzenlediği özel bir davetle kutladı. Asansör İstanbul Fuarı'nın ikinci günü akşamında World Point Restaurant'ta gerçekleşen gecede yaklaşık 300 davetli ağırlandı. Canlı müzik eşliğinde keyifli anların yaşandığı etkinlikte, Prolift ailesi sektör temsilcileriyle birlikte başarı dolu geçmişini kutladı.



Prolift Asansör'ün fuar sürecindeki yoğun temposunun ardından düzenlenen davet, katılımcılara hem moral hem de sosyalleşme fırsatı sundu. Şirketin kurulduğu günden bu yana gösterdiği istikrarlı büyümenin ve küresel başarılarının simgesi olan bu özel gece, katılımcılar tarafından büyük ilgi gördü.

2018 yılı itibarıyla 34 ülkeye ihracat gerçekleştiren Prolift Asansör, artan talepler doğrultusunda ürün gamını genişleterek Paket Asansör sistemlerini de üretim hattına dahil etti. Şirket, bu kapsamda asansör kabini, kontrol panosu, süspansiyon, ağırlık karkası ve makine şasisi gibi temel komponentlerin üretimini kendi bünyesinde gerçekleştiriyor.

Gecede konuşan Prolift Asansör Yönetim Kurulu Başkanı Bahtiyar Karakoç, misafirlerine hitaben şu ifadeleri kullandı: "Hepinize iyi akşamlar diliyorum. 25 yıldır hep beraber büyüttüğümüz Prolift Asansör A.Ş. ve şahsım adına hepinize sevgi, saygı ve en kalbi duygularımı iletiyorum. Bu değerli çeyrek asır kut-

lama gecemize katılımlarınızdan dolayı teşekkür ediyorum. Ayrıca sektör dışından gecemize katılan Giresun Piraziz Belediye Başkanımız Sayın Esat Ayyıldız'a da şükranlarımı sunuyorum. Bu yolculuğumuzda bizimle olan değerli tedarikçilerimize de ayrıca teşekkür ediyorum, herkese iyi eğlenceler diliyorum."

Başarılarla dolu 25 yılı geride bırakan Prolift Asansör, hem üretim gücüyle hem de uluslararası pazardaki etkinliğiyle sektörün güvenilir markaları arasında yer almayı sürdürüyor. Bu özel gece ise Prolift'in geçmişine duyduğu gururu ve geleceğe dair vizyonunu bir kez daha gözler önüne serdi.



# Sizin Yolculuğunuz Bizim Asansörlerimiz...

Your Journey Our Lifts...

TRON  
LIFT

▼ 5

Fevzi Çakmak Mah. Yakamoz Cad. No:15  
Altınan 2 San. Sitesi Karatay / Konya  
T: +90 332 502 55 55  
bilgi@tronlift.com.tr www.tronlift.com.tr





# ASANSÖR KUYULARINI DEMİR AĞLARLA ÖRÜYORUZ

## KUYU BÖLME 65'LİK NPU

YRS-01



ÜRÜNLERİMİZ



ONAYLIDIR



YIRSAN



0850 888 2527

Gaziantep/Türkiye



**HOMELIFT**

**Engelli Sistemleri  
Asansör Halatları  
Pratik Asansör Kuyuları  
Yemek & Servis Asansörleri**



**EFELİFT ASANSÖR SAN. ve TİC. LTD. ŞTİ.**

Mimarsina OSB. 13. Cd. No:50  
Melikgazi / Kayseri / TÜRKİYE

+90 352 247 44 44

[www.vini.com.tr](http://www.vini.com.tr)

[info@vini.com.tr](mailto:info@vini.com.tr)

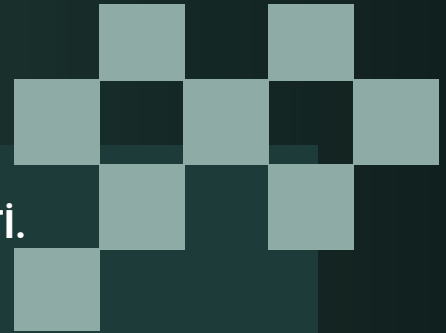

## METEOR Grup, Asansör İstanbul 2025'te Avrupa'da nadir üretilen yürüyen merdiveni ile büyük ilgi gördü

*Asansör sektörünün önde gelen firmalarından METEOR Grup, Asansör İstanbul 2025 Fuarı'na hem Avelice hem de Löher markalarıyla iki ayrı stantla katılarak dikkatleri üzerine çekti. Genel Müdür Oğuzhan Bulgurluoğlu'nun aktardığına göre, fuar hem katılımcı yoğunluğu hem de uluslararası ziyaretçi profiliyle beklenenin çok üzerinde bir başarıyla sonuçlandı.*

Asansör sektörünün önde gelen firmalarından METEOR Grup, Asansör İstanbul 2025 Fuarı'na hem Avelice hem de Löher markalarıyla iki ayrı stantla katılarak dikkatleri üzerine çekti. Genel Müdür Oğuzhan Bulgurluoğlu'nun aktardığına göre, fuar hem katılımcı yoğunluğu hem de uluslararası ziyaretçi profiliyle beklenenin çok üzerinde bir başarıyla sonuçlandı.



Bulgurluoğlu, değerlendirmesinde şu ifadeleri kullandı: "Fuar beklediğimizden de yoğun ve başarılı geçti. Hem

Avelice hem de Löher markalarımızla iki ayrı stantta yer aldık. Avrupa'da yalnızca iki fabrikada üretimi süren yürüyen merdiven ürünümüz Löher, fuarda sergilenen tek örnek olması dolayısıyla büyük ilgi gördü. Yerli ve yabancı ziyaretçilerden çok olumlu geri dönüşler aldık."

### **Löher: Avrupa'da sayılı, Türkiye'de öncü**

Löher markası altında geliştirilen yürüyen merdiven sistemi, METEOR Grup'un ileri mühendislik kabiliyetini ve kaliteye verdiği önemi yansıtıyor. Avrupa'da sayılı üreticiler tarafından üretilen bu özel ürünün fuarda tek örnek olarak yer alması, METEOR'un sektördeki özgün konumunu ve teknolojik kapasitesini ortaya koydu. Yüksek güvenlik standartları, estetik tasarım ve sürdürülebilir mühendislik anlayışı ile geliştirilen bu ürün, başta büyük yapı projeleri olmak üzere geniş bir uygulama alanına hitap ediyor.

### **Avelice: Asansör teknolojilerinde yenilikçi yaklaşım**

Avelice markası ise METEOR Grup'un modern asansör bileşenlerine getirdiği yenilikçi bakış açısını temsil ediyor. Kontrol panoları, kabin donanımları, çağrı butonları ve özel aydınlatma sistemleri gibi geniş bir ürün yelpazesi sunan Avelice, sektörde teknolojiyi tasarımla buluşturan çözümleriyle öne çıktı. Ziyaretçiler, Avelice ürünlerinin estetik detayları ve fonksiyonel yapılarıyla yakından ilgilendi.

Bulgurluoğlu'nun ifadesiyle, stantları ziyaret eden kitlenin büyük bölümü sektörle doğrudan ilişkili ve oldukça nitelikliydi. Asansör üreticilerinin yanı sıra inşaat firmaları da METEOR Grup ürünlerine yoğun ilgi gösterdi. Özellikle Irak, İran, Orta Doğu, Doğu

27 YILLIK  
*Tecrübe..* 27 YEARS  
*of Experience...*



**ATERYA**

ASANSÖR SİSTEMLERİ / ELEVATOR SOLUTIONS



Kalite / **Quality**



Teknoloji / **Technology**



Güler Yüz / **Smiling Face**



Sınırsız Hizmet / **Unlimited Service**



*Avrupa'da yalnızca iki üretici tarafından imal edilen yürüyen merdiven sistemiyle dikkat çeken METEOR Grup, Asansör İstanbul 2025 Fuarı'na Avelice ve Löher markalarıyla damga vurdu. Uluslararası ziyaretçilerin yoğun ilgisini gören firma, hem yeni teknolojilerini tanıttı hem de küresel iş bağlantıları açısından önemli kazanımlar elde etti.*



Avrupa ve Kuzey Afrika ülkelerinden gelen ziyaretçiler, uluslararası iş bağlantıları açısından önemli fırsatlar sundu. Ayrıca firma, Türkiye genelindeki mevcut iş ortakları ve dostlarının da fuarda kendilerini yalnız bırakmadığını memnuniyetle belirtti.

#### **Marka bilinirliği ve sektörel etkileşim artıyor**

METEOR Grup, Asansör İstanbul 2025 kapsamında yalnızca mevcut ürünlerini sergilemekle kalmadı; aynı zamanda yeni teknolojilerini tanıtmaya, pazardaki konumunu pekiştirme ve marka bilinirliğini artırma açısından da önemli bir başarı elde etti. Fuarda gerçekleştirilen görüşmelerin, özellikle ihracat odaklı yeni iş birliklerinin temelini oluşturması bekleniyor.

Sektörde 25 yılı aşkın deneyimiyle güvenilirlik, kalite ve sürdürülebilirliğe dayalı bir üretim anlayışı benimseyen METEOR Grup, hem yerli pazarda hem de küresel ölçekte adından daha fazla söz ettirmeye hazırlanıyor. Asansör İstanbul 2025'te sergilediği performans ise bu vizyonun güçlü bir yansıması oldu.



# A3

# Hayat Kurtarır



## METROPLAST

Deri O.S.B. Mahallesi Tabakhane Cad. No:3/YC-10 Özel Parsel Tuzla / Istanbul

**Telefon:** +90 216 671 11 01 - 02 - 03 **E-Mail:** info@metroplastasansör.com.tr

[metroplastasansor.com.tr](http://metroplastasansor.com.tr)





# DÜNYA'NIN DOKUNDUĞU BUTON



Fevzi Çakmak Mah. 10646 Sokak No:9  
(Büsan Özel Organize Sanayi - 6.Sokak)  
Karatay / KONYA / TÜRKİYE

Tel: +90 332 342 53 01 (pbx)  
Fax: +90 332 342 53 06  
www.asbuton.com.tr  
info@asbuton.com.tr



+90 533 138 32 85

## ONAYLIFT, Asansör İstanbul 2025'te hedeflerinin üzerine çıktı. Yeni ürünler yoğun ilgi gördü

*Asansör İstanbul 2025 Fuarı'na yenilikçi ürünleriyle katılan ONAYLIFT, tanıtımını yaptığı Kapalı Tip Engelli Platformu ve Homelift sistemleriyle büyük beğeni topladı. Yönetim Kurulu Başkanı Mehmet İmamoğlu, hedeflerinin üzerine çıktıklarını belirterek, uluslararası ziyaretçi ilgisinin markanın küresel ölçekteki potansiyelini bir kez daha ortaya koyduğunu söyledi.*

Paket asansör çözümlerini yanı sıra engelli erişim sistemleri ve konut içi asansör çözümleri alanında da sektörün önemli firmalarından biri olan ONAYLIFT, Asansör İstanbul 2025 Fuarı'nda sergilediği ürünlerle dikkat çekti. Firmanın Yönetim Kurulu Başkanı Mehmet İmamoğlu'nun verdiği bilgilere göre, fuar süreci ONAYLIFT açısından son derece başarılı geçti ve belirlenen hedeflerin de ötesinde sonuçlar elde edildi.



"Fuara katılmadan önce belirlediğimiz hedeflerin

üzerine çıktığımızı memnuniyetle söyleyebiliriz" diyen İmamoğlu, ONAYLIFT standına gösterilen yoğun ilginin doğru hedef kitleye ulaşıldığını net biçimde ortaya koyduğunu vurguladı.

### Yeni ürünler yoğun ilgi gördü

ONAYLIFT'in fuarda tanıttığı iki yenilikçi ürün olan "Kapalı Tip Engelli Platformu" ve "Homelift" sistemi, ziyaretçilerden büyük beğeni topladı. Gerek teknik özellikleri gerekse kullanıcı dostu tasarımıyla öne çıkan bu sistemler, sadece estetik ve konfor değil; aynı zamanda güvenlik ve fonksiyonellik açısından da ziyaretçilerin dikkatini çekti.

Kapalı Tip Engelli Platformu, özellikle kamu alanları ve çok katlı yapılar için ideal çözümler sunarken; Homelift modeli, konut içi dikey ulaşımda estetik ve pratikliği bir araya getiren yapıyla büyük ilgi gördü. Yeni ürünler aynı zamanda birçok potansiyel iş birliği için de kapı araladı.

ONAYLIFT standı yalnızca yerli profesyonellerin değil, dünyanın birçok farklı ülkesinden gelen ziyaretçilerin de odak noktası oldu. Mehmet İmamoğlu'nun aktardığına göre Portekiz, Suudi Arabistan, Bulgaristan, Slovakya, Libya, Tayland, Gürcistan, Kırgızistan, Kuzey Makedonya, Almanya, Vietnam, Filistin, Kanada, Çekya, Kosova, Mısır, Etiyopya ve İran gibi çok sayıda ülkeden gelen sektör temsilcileri ile doğrudan temas kuruldu.

İmamoğlu bu durumu şu sözlerle değerlendirdi: "Yerli katılımcıların yanı sıra çok sayıda yabancı ziyaretçiyi standımızda ağırladık ve verimli iş bağ-

# Zirveye Taşır Carries To The Top

*Yeterlift asansör kabinleri ve kapıları; kurulum kolaylıklarıyla, modern tasarımlarıyla fark yaratır ve kullanıldığı mekanların değerini artırır.*

*Yeterlift elevator cabins and doors make a difference due to their ease of installation, modern designs and enhance the value of the places they are used.*



 **YETERLIFT**  
çözüm üretir

*Yerli ve yabancı ziyaretçilerin yoğun ilgisini gören ONAYLIFT, Asansör İstanbul 2025 Fuarı'nda sergilediği yenilikçi ürünlerle dikkatleri üzerine çekti.*

*Engelli bireyler ve konut içi kullanım için geliştirilen çözümler; markanın uluslararası pazardaki konumunu daha da güçlendirdi.*



lantıları kurduk. Bu uluslararası ilgi, markamızın global pazarda da dikkat çektiğini gösteriyor."

#### **Sadece Türkiye'de değil, globalde de yükselen bir marka**

ONAYLIFT'in sektöre sunduğu çözümler, yalnızca Türkiye pazarıyla sınırlı kalmayarak uluslararası alanda da karşılık buluyor. Bu yılki fuar katılımı, firmanın küresel ölçekte büyüme hedeflerine önemli katkılar sundu. ONAYLIFT, erişilebilirlik ve konfor odaklı yaklaşımıyla, engelli bireylerden yaşlılara, her kesim için daha erişilebilir bir yaşam ortamı oluşturma vizyonunu sürdürüyor.

Mehmet İmamoğlu, açıklamasını şu sözlerle tamamladı:

"Fuarda elde ettiğimiz ilgi, markamızın sadece Türkiye'de değil, dünyada da karşılık bulunduğunu gösterdi. Bu süreçte bizimle temas kuran tüm ziyaretçilerimize teşekkür ediyor, tanışma fırsatı bulamadığımız sektör temsilcilerini ise bir sonraki organizasyonda ONAYLIFT standımıza bekliyoruz."



**SIRADIŐI TAŐIMA  
DENEYİMİ İLE  
GELECEĐİMİZİ  
GÜVENLE TAŐIYALIM**

**KIPSA**  
ASANS

 **kipdoor**

asansör kabinleri

kat ve kabin kapıları

asansör paket malzemeleri

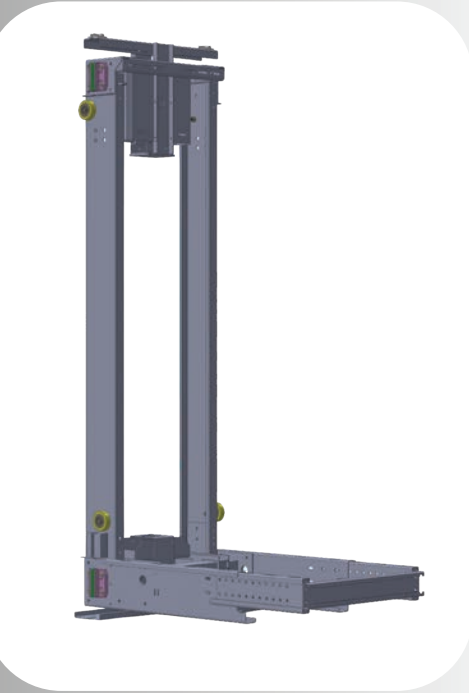
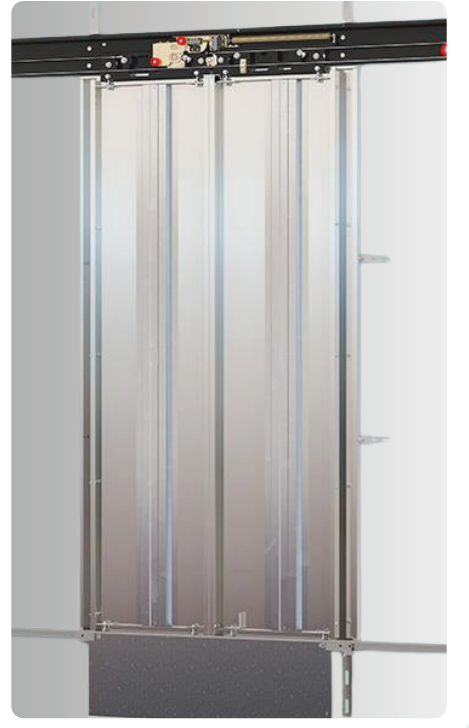

Bizi Arayın  
+90 352 322 20 65

Daha Fazla Bilgi İin  
[www.kipsanasansor.com](http://www.kipsanasansor.com)



## Artemis Lift, Asansör İstanbul 2025'te yeni nesil çözümleriyle ziyaretçilerin ilgisini topladı

*Ar-Ge temelli çözümleriyle Asansör İstanbul 2025'e damga vuran Artemis Lift, montaj süresini kısaltan hazır tesisat sistemleriyle yerli ve yabancı ziyaretçilerin dikkatini çekti. Artemis Lift, Asansör İstanbul 2025 fuarı sürecinde hem teknik detaylı görüşmeler hem de uluslararası iş birlikleri açısından önemli kazanımlar elde etti.*

Asansör İstanbul 2025 Fuarı, bu yıl da inovatif ürünleriyle dikkat çeken firmalara ev sahipliği yaptı. Bu firmalardan biri olan Artemis Lift, Ar-Ge merkezli yaklaşımıyla geliştirdiği yeni nesil sistemleriyle fuarın öne çıkan katılımcılarından biri oldu.



Fuar sonrası yapılan değerlendirmelerde konuşan firma yetkilileri, organizasyonun hem teknik kazanımlar hem de ticari hedefler açısından beklentilerin üzerinde geçtiğini belirtti. Artemis Lift, fuar öncesinde koyduğu hedeflerin tamamına ulaştığını ve ziyaretçilerden gelen geri bildirimlerin ürün stratejilerini güçlendirdiğini vurguladı.

### Hazır tesisat sistemi ve Ar-Ge ürünleri yoğun ilgi gördü

Artemis Lift'in fuarda tanıttığı en dikkat çekici ürünler arasında hazır tesisat sistemleri, yeni nesil kumanda panoları ve kullanıcı dostu butonyer serileri yer aldı.

Özellikle montaj süresini ciddi oranda kısaltan hazır tesisat sistemleri, sahada çalışan teknik ekiplerin en büyük problemlerinden biri olan zaman yönetimine doğrudan çözüm sunmasıyla büyük beğeni topladı.

Firma temsilcileri, bu ürüne gösterilen yoğun ilginin, hem yerli hem de yabancı ziyaretçilerden gelen olumlu yorumlarla birleşerek, ürün stratejilerinin ne kadar doğru bir doğrultuda şekillendiğini bir kez daha ortaya koyduğunu ifade etti.

Uluslararası Katılım ve Hedef Kitleyle Etkileşim Artemis Lift'in standı, Avrupa ve Orta Doğu başta olmak üzere birçok ülkeden gelen sektör profesyonelleri tarafından ziyaret edildi. Firma özellikle asansör montaj firmaları ve paket malzeme üreticilerinden yoğun ilgi gördü. Geniş bir yelpazede gerçekleştirilen görüşmeler, yalnızca ürün tanıtımı ile sınırlı kalmadı; aynı zamanda teknik detaylara yönelik derinlemesine görüşmeler, proje bazlı iş birlikleri ve uzun vadeli distribütörlük anlaşmaları için de önemli bir zemin oluşturdu.

Fuarın genel değerlendirmesine dair yapılan açıklamada ise şu ifadeler yer verildi: "Asansör İstanbul 2025, sektörel çeşitliliği ve uluslararası açılımı ile son derece başarılı ve stratejik bir organizasyon oldu. Standımızı ziyaret eden tüm değerli misafirlerimize ve sektör paydaşlarımıza gösterdikleri ilgi için teşekkür ederiz."

Teknolojik gelişmeleri yakından takip eden, yenilikçi üretim anlayışıyla öne çıkan Artemis Lift, fuardaki performansı ile hem iç pazarda hem de uluslararası arenada güven veren bir marka olduğunu bir kez daha ortaya koydu.



## Icon Lift

Yüksek kalite ve yüksek performansı bir arada sunarak müşterilerine mükemmel bir asansör deneyimi sağlar. Sektördeki lider konumunu sürekli olarak koruyarak, binalarınızın taşıma ihtiyaçlarına en uygun çözümleri sunmaya devam eder. Icon Lift ile güvenilir, verimli ve modern asansör çözümlerine sahip olun.

[www.iconlift.com.tr](http://www.iconlift.com.tr)  
[info@iconlift.com.tr](mailto:info@iconlift.com.tr)

Fevziçakmak Mah. 10753 Sk.  
A Blok No:30AT  
Karatay/Konya

Kabinler

Kapılar

Butonlar

Halatlar

Motorlar

Raylar

Kumanda Panoları

Mekanik Aksamlar

**YÜKSEK**  
**KALİTE**  
**YÜKSEK**  
**PERFORMANS**

## Mutlusan Elektrik, Asansör İstanbul 2025 Fuarı'nda yeni ürünleriyle güçlü bir izlenim bıraktı

*Tüyap Fuar ve Kongre Merkezi'nde gerçekleşen Asansör İstanbul 2025 Fuarı, sektörün önde gelen markalarını bir araya getirirken, Mutlusan Elektrik de bu alandaki ilk katılımıyla dikkatleri üzerine çekti. Asansör sektörüne yönelik gerçekleştirdiği bu ilk fuar katılımında, yenilikçi ürünleriyle güçlü bir çıkış yapan firma, sektörde kalıcı yer edinme sinyali verdi.*

15–18 Mayıs tarihleri arasında Tüyap Fuar ve Kongre Merkezi'nde gerçekleşen Asansör İstanbul 2025 Fuarı, sektörün önde gelen markalarını bir araya getirirken, Mutlusan Elektrik de bu alandaki ilk katılımıyla dikkatleri üzerine çekti. Asansör sektörüne yönelik gerçekleştirdiği bu ilk fuar katılımında, yenilikçi ürünleriyle güçlü bir çıkış yapan firma, sektörde kalıcı yer edinme sinyali verdi.

mühendislik detaylarıyla da ön plana çıktı. Mutlusan Elektrik standı, teknik ekipmanlar ve canlı ürün demolarıyla sektör profesyonellerinden tam not aldı.

Firma yetkilileri, asansör sektörünün ihtiyaçlarına özel çözümler geliştirmeye devam edeceklerini ve bu sektördeki fuar ve etkinliklerde daha sık yer ala-



Mutlusan Elektrik'in fuarda öne çıkan ürünleri arasında yeni geliştirdiği ray klemens serisi, şalt grubu, rakorlar ve otomasyon butonları yer aldı. Özellikle bu ürün gruplarının asansör sistemlerine sağladığı fonksiyonel çözümler, yerli ve yabancı ziyaretçilerin yoğun ilgisini topladı.

Fuar boyunca ziyaretçilerin beğenisine sunulan ürünler, sadece estetik ve kullanım kolaylığıyla değil; aynı zamanda dayanıklılık, güvenlik ve montaj kolaylığı gibi

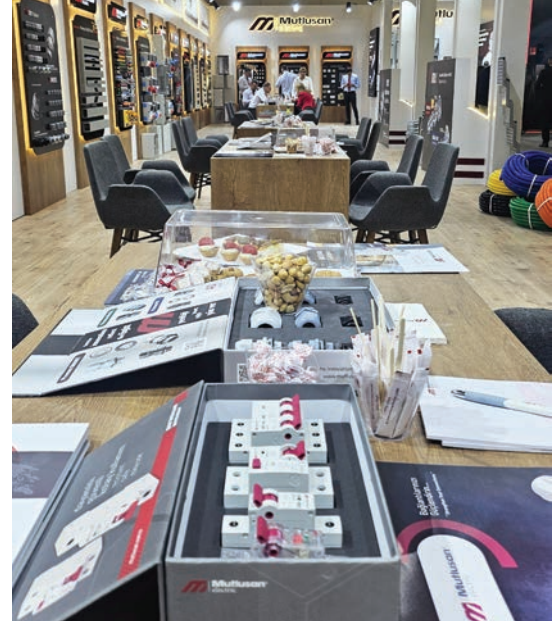

caklarını belirtti. Katılımın oldukça verimli geçtiğini ifade eden yetkililer, hem yeni iş birlikleri hem de sektörel bağlantılar açısından önemli kazanımlar elde ettiklerini vurguladı.

Mutlusan Elektrik, inovatif vizyonunu ve mühendislik gücünü yeni alanlara taşımaya devam ederken; Asansör İstanbul 2025, bu yolculuğun önemli kilometre taşlarından biri oldu.

EL TERMINALİ



60V UPS



SMPS TRAFO

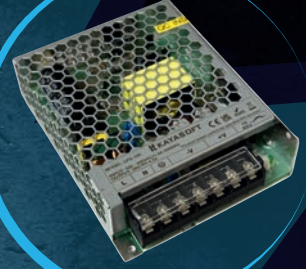

FULL SINUS UPS



AŞIRI YÜK SİSTEMİ



AKÜ



24V HARİCİ UPS

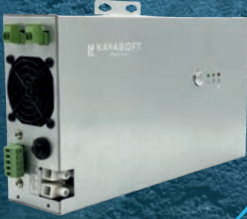

MANYETİK ŞALTER

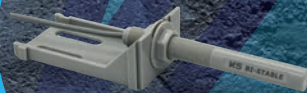

FRENLEME DİRENCİ

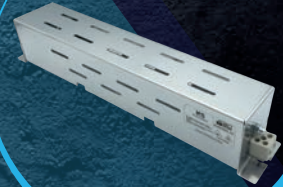

*Kaliteli, asansör aksamaları.*



**KAYASOFT**

Elektronik

Asansör Kontrol ve Güç Sistemleri

## Kırker Metal,- Asansör İstanbul 2025'te iş ortaklarıyla güçlü diyaloglar kurdu

*Kırker Metal, Asansör İstanbul 2025'i satıştan çok iş ortaklarıyla fikir alışverişi yapma ve sektörel bağları güçlendirme platformu olarak değerlendirdi. Balkanlar ve Orta Doğu'dan yoğun ilgi gören firma, fuarın genel anlamda beklentileri karşıladığını ve verimli geçtiğini ifade etti.*

Asansör İstanbul 2025 Fuarı, hem ürün tanıtımları hem de sektörel etkileşim açısından firmalar için önemli bir platform sundu. Katılımcı firmalardan Kırker Metal, fuarı bir satış alanından çok bir buluşma ve fikir alışverişi ortamı olarak değerlendirdiklerini belirterek, etkinliğin firma açısından son derece verimli geçtiğini açıkladı.

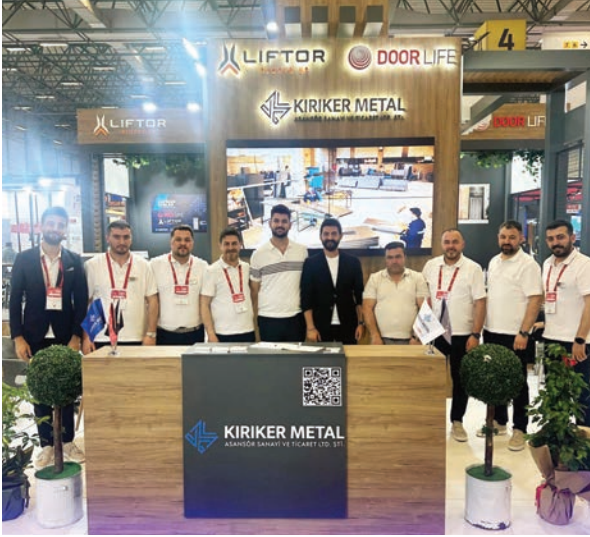

Kırker Metal Dış Ticaret Müdürü Serdar Kaymak, fuar izlenimlerine ilişkin yaptığı değerlendirmede şu ifadelere yer verdi: "Asansör İstanbul 2025 Fuarı'nın genel anlamda beklentilerimizi karşıladığını söyleyebilirim. Kırker Metal olarak bu fuarı, iş ortaklarımızla bir araya gelip ürünlerimiz ve sektörle ilgili fikir alışverişinde bulunduğumuz samimi bir platform olarak görüyoruz. Bu açıdan bakıldığında, fuar bizim için oldukça verimli geçti."

### **Yakın coğrafyadan yoğun ilgi, uzak pazarlarda azalma**

Serdar Kaymak, bu yılki fuarın ziyaretçi profiline ilişkin yaptığı değerlendirmede ise şu noktalara dikkat çek-

ti: "Yurtdışı iş birlikleri açısından önceki fuarlara göre biraz daha kısıtlı bir ortam olduğunu gözlemledik. Ziyaretçilerin büyük çoğunluğu yakın coğrafyadan, özellikle Balkanlar ve Orta Doğu bölgelerinden geldi. Önceki yıllarda Güney Amerika ve Afrika gibi daha uzak pazarlardan gelen ziyaretçi sayısı daha yüksekti. Bu yıl bu bölgelerden katılım biraz daha sınırlıydı."

Kaymak, bu durumun nedenlerinden biri olarak farklı kıtalarda düzenlenen yerel asansör fuarlarının etkisini göstererek, sektörün uluslararası fuar takviminin yoğunluğunun katılımcı profili üzerinde doğrudan etkili olduğunu ifade etti.

Her şeye rağmen, Asansör İstanbul Fuarı'nın, ürün çeşitliliği, katılımcı yapısı ve organizasyon kalitesi açısından benzer uluslararası fuarların önünde yer aldığını belirten Kaymak, açıklamasını şu sözlerle tamamladı: "İstanbul Asansör Fuarı, hem katılımcı hem ziyaretçi hem de sergilenen ürünler açısından benzer fuarlardan çok daha önde. Kırker Metal olarak güzel ve verimli bir fuar geçirdiğimizi düşünüyor, emeği geçen tüm organizasyon ekibine teşekkür ediyoruz."



# B90

Elektronik Limited Şirketi  
UPS & LİFT

✉: info@b90.com.tr

✉: burakcayirli@gmail.com

☎: +90 546 605 22 82

# KEŞİNTİSİZ GÜÇ



www.b90.com.tr



**ERKAN**<sup>®</sup>  
ALÜMİNYUM ASANSÖR İNŞAAT  
DIŞ TİC. SAN. & TİC. LTD. ŞTİ. **LIFT**

ASANSÖR GÜV

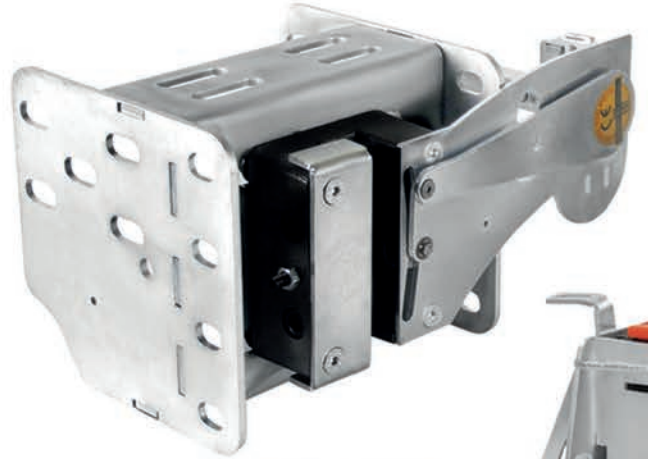
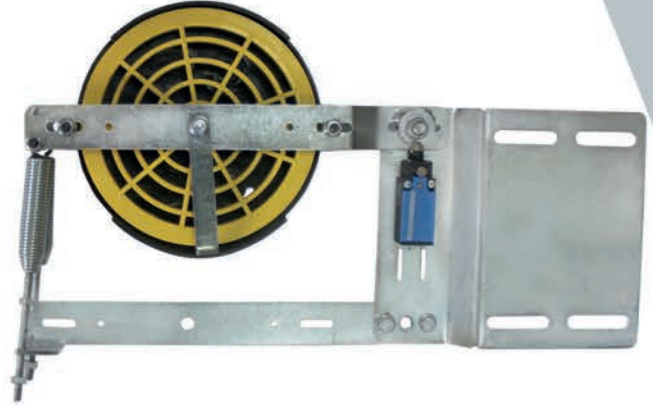
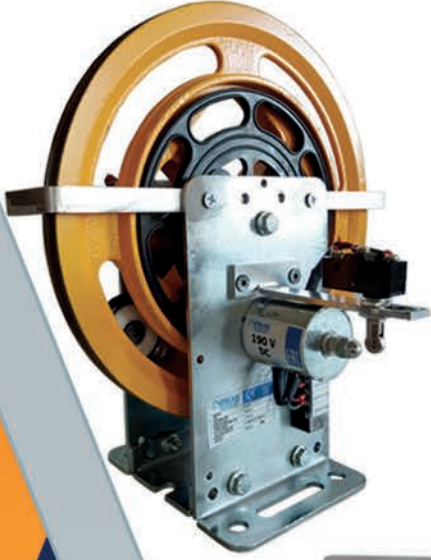

# SAFETY EQUIPMENT

YENLİK EKİPMANLARI • REGÜLATÖRLER • PLANGA KASNAKLARI

**GÜVENLİĞİNİZ**  
BİZİM İÇİN  
ÖNEMLİ

**YOUR SAFETY IS  
IMPORTANT TO US**



**EAC**

**CE**  
2528

- Tatlıcak Mh. Köksoylar Sk. No: 36 Karatay / KONYA / TÜRKİYE  
 +90 332 342 39 28  
 bilgi@erkanlift.com  
 +90533 252 45 28
- +90 332 342 39 28  
 www.erkanlift.com  
 +90 554 580 68 63



## Yükseliş Asansör, Asansör İstanbul 2025 fuarında küresel vizyonunu ortaya koydu

*Yükseliş Asansör, Asansör İstanbul 2025 Fuarı'nda döner asansörden invertörlü panoya, LiftGross dijital platformundan DCS teknolojilerine kadar geniş bir ürün yelpazesi sergileyerek sektör profesyonellerinden yoğun ilgi gördü. Fuarda birçok yeni iş birliği fırsatı doğdu.*

Asansör İstanbul 2025, yerli ve yabancı birçok firma gibi Yükseliş Asansör için de önemli bir vitrin oldu. Kalite ve mühendislik odaklı üretim anlayışını inovatif çözümlerle birleştiren Yükseliş Asansör, fuarda sergilediği yeni nesil ürünleri ve dijital altyapılı projeleriyle dikkat çekti.



Firmanın Dış Ticaret Şefi Korhan Köse, fuar sonrası yaptığı değerlendirmede, organizasyonun firma açısından oldukça verimli geçtiğini belirtti: "Fuara katılmadan önce belirlediğimiz hedeflerin çok daha ötesine geçtiğimizi memnuniyetle ifade edebilirim. Kaliteden taviz vermeden ürettiğimiz ürünler dünya genelinden gelen sektör profesyonelleri tarafından büyük ilgiyle incelendi. Oldukça kısa sürede yeni iş ortakları portföyümüze eklendi."

**Teknoloji, tasarım ve mühendislik gücüyle öne çıktı** Yükseliş Asansör'ün fuarda sergilediği ürünler arasında döner asansör, Taksim tramvay konseptli yatay asansör, Destination Control System (DCS) ve Yükseliş Motor'un yeni nesil çözümleri yer aldı. Ana ürün gruplarının yanı sıra fren, tampon, regülatör, anti-vandal, yüksek hızlı ve ince kapı sistemleri de ziyaretçilerin büyük ilgisini çekti.

Ayrıca fuarda ilk kez tanıtılan Yükseliş invertörlü kontrol panosu, firmanın mühendislik gücünün bir yansıması olarak ön plana çıktı. Korhan Köse'ye göre bu ürün, sadece performans değil; güvenlik ve verimlilik açısından da pazarda yeni bir alternatif sundu.

### LiftGross: Dijitalleşen asansör sektörüne yerli çözüm

Yükseliş Asansör, fuarda yalnızca geleneksel üretim gücünü değil, dijitalleşme vizyonunu da gözler önüne serdi. Türkiye'nin en büyük asansör yapı marketi olma hedefiyle yola çıkan LiftGross, fuarda özel bir alanla tanıtıldı.

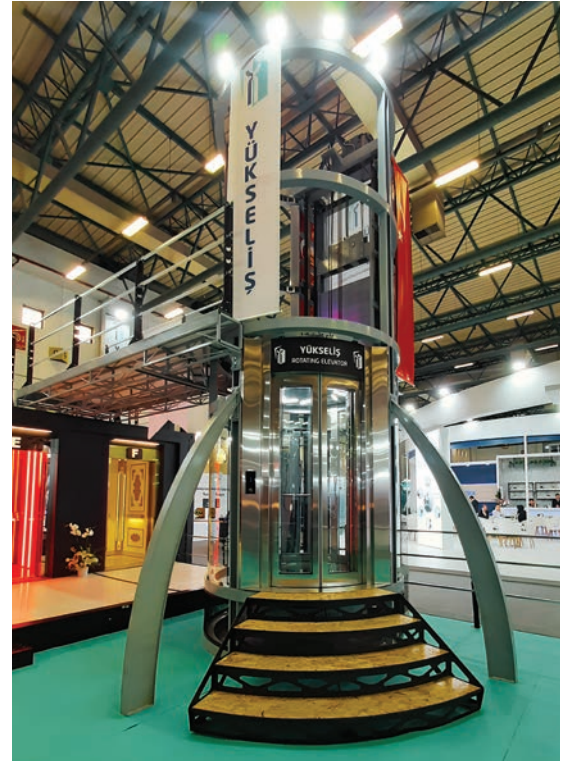

Tecrübemizi  
ürünlerimize  
yansıtıyoruz...



ÜRÜNLERİMİZ  
EN 81-20 VE EN 81-50  
STANDARLARINA UYGUNDUR

SINCE  
1975



### POLİÜRETAN ASANSÖR TAMPONLARI

	ONPT - 01	ONPT - 02	ONPT - 03
ÇAP	125 mm	100 mm	125 mm
YÜKSEKLİK	100 mm	160 mm	200 mm
MAX. YÜK P+Q (V=1M/S)	2.150 kg	2.150 kg	3.150 kg
MIN. YÜK P+Q (V=1M/S)	350 kg	350 kg	350 kg



### ONF-01 ÇİFT YÖNLÜ KAYMA FREN

Ray: 9-16 mm  
Max. Hız: 1.6 m/s  
Max P+Q: 1.800 kg



A3 1 M/S REGÜLATÖR



ALT REGÜLATÖR (ÖNR/ALT)

ON-01 ASANSÖR DURAK KAPISI  
KİLİT AÇMA MAGNETİ



ON-03 ÇİFT EMNİYETLİ ASANSÖR  
DURAK KAPISI KİLİDİ

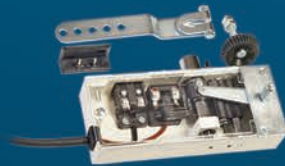

ON-04 ÇİFT EMNİYETLİ ASANSÖR  
DURAK KAPISI KİLİDİ



ON-05 ASANSÖR DURAK KAPISI  
KİLİT AÇMA MAGNETİ



*Yenilikçi ürünleri, mühendislik gücü ve dijital dönüşüm vizyonuyla Asansör İstanbul 2025'e damga vuran Yükseliş Asansör, fuar süresince hem geleneksel komponentleriyle hem de LiftGross markasıyla büyük ilgi topladı. Yükseliş Asansör, global pazarda güçlü bir Türk markası olma yolunda önemli adımlar attı.*



Fiziksel mağazaya ek olarak dünya genelinden erişilebilen çevrimiçi satış platformu ile ziyaretçilerin ilgisini çeken LiftGross, sadece 2025 yılı başında başlayan ihracat sürecinde 5 ülkeye ürün gönderdi. Fuar boyunca birçok distribütörlük ve bayilik görüşmesi gerçekleştiren marka, önümüzdeki dönemde Avrupa merkezli temsilcilikler kurarak global ağını genişletmeyi planlıyor.

“Küresel pazarda bir Türk markasını dijital ortamda başarıyla konumlandırmak, bizler için büyük bir heyecan ve gurur kaynağı” diyen Köse, LiftGross'un sürdürülebilir ve kullanıcı dostu sistemleriyle pazarda büyümeye devam edeceğini ifade etti.



#### **Hedef odaklı ve bilinçli ziyaretçi profiliyle etkin iletişim**

Bu yılki fuarda karşılaştıkları ziyaretçi kitlesinin oldukça donanımlı ve bilinçli olduğunu vurgulayan Korhan Köse, özellikle montaj, bakım ve onarım firmaları başta olmak üzere birçok profesyonelle doğrudan görüşmeler yaptıklarını belirtti. Avrupa, Orta Doğu ve Afrika'dan gelen ziyaretçilerin yoğun ilgisi, Yükseliş'in uluslararası bilinirliğini pekiştirdi.

“Fuar süresince kurulan temaslar, dış ticaret stratejilerimizi daha da güçlendirecek yeni iş birliklerinin kapısını araladı” diyen Köse, Yükseliş Asansör'ün global vizyonla yoluna devam ettiğini vurguladı.





# DPS DOOR

COMPLETE ELEVATOR DOORS

www.dpsdoor.com.tr



2 PANEL



3 PANEL



4 PANEL

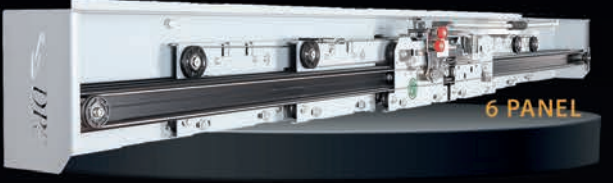

6 PANEL

MERKEZİ KAT KAPİ MEKANİZMASI

MERKEZİ KABİN KAPİ MEKANİZMASI

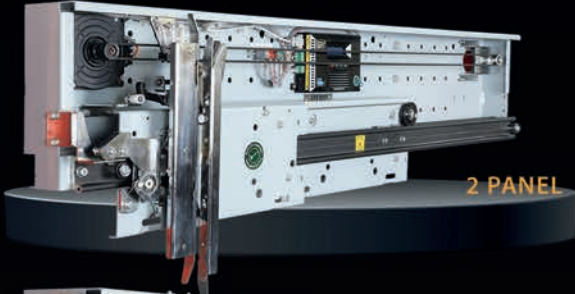

2 PANEL

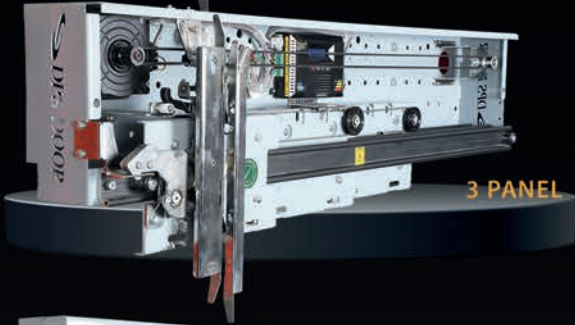

3 PANEL

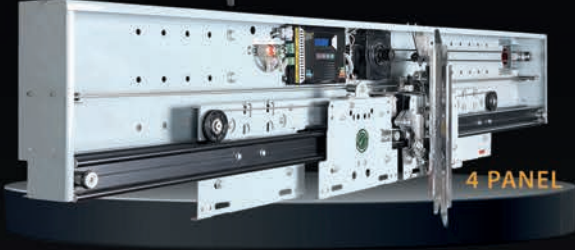

4 PANEL

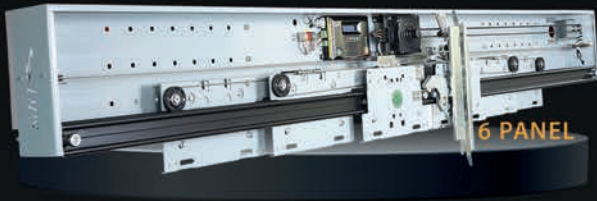

6 PANEL



YENİ ÜRÜN  
STYLE

- \* 220 V Tek Faz besleme
- \* Dişlisiz ve Redüktörsüz Kapı Motoru
- \* Özel Tasarım Sürücü Modülü
- \* Kolay Menü ve Dil Seçeneği
- \* Sökülüp Takılabilen Terminaller
- \* Personel Emniyet Koruma
- \* Kapı Genişliği Algılama Fonksiyonu
- \* Yumuşak Kapı Açma - Kapama
- \* Kapı Sıkışma Engeli Algılama
- \* Fotosel Girişi ile Otomatik Geri Açılma
- \* Kolay Parametre Ayarlama
- \* Akü Girişli

ASANSÖR KAT KAPILARI - ASANSÖR KABİN OPERATÖR KAPILARI - ASANSÖR KABİN GÜVENLİK KAPILARI

Osmaniye OSB Büyüktüysüz Mahallesi Atatürk Caddesi No:11 / 2 Toprakale / Osmaniye -TÜRKİYE e-mail: info@dpsdoor.com.tr Phone: +90 328 802 48 00

## Avrasya Asansör: Hidrolik sistemlerde uzmanlık ve engelli erişimi teknolojilerinde insani yaklaşım



*Hidrolik asansör sistemleri ve engelli taşıma teknolojilerinde uzmanlaşan Avrasya Asansör, yüksek performanslı teknik çözümleri sosyal sorumluluk bilinciyle birleştirerek sektörde fark yaratıyor. Ar-Ge, güvenlik ve kullanıcı deneyimi odaklı yaklaşımıyla hem yerel pazarda hem de uluslararası alanda etkisini artırıyor.*

Avrasya Asansör, sektörel tecrübeyi sahadaki gerçek ihtiyaçlarla birleştirme hedefiyle yola çıkan ve kuruluşundan bu yana hidrolik asansör sistemleri ile engelli taşıma teknolojileri alanında uzmanlaşan bir firma olarak dikkat çekiyor. Genel Müdür ve Kurucu Ortak Semih Çalık, markanın odaklandığı sistemler, teknik çözümler, toplumsal katkılar ve gelecek hedefleri hakkında kapsamlı bilgiler paylaştı.



### Hidrolik sistemlerde geniş ürün yelpazesi ve yüksek performans

Avrasya Asansör, distribütörlüğünü yürüttüğü Avrupa menşeli Start Elevator (İtalya), Lehner Lifttechnik (Avusturya) ve Lifup A/S (Danimarka) gibi markalarla Türkiye pazarına kaliteli ve uzun ömürlü çözümler

sunuyor. Firma; hidrolik güç üniteleri, teleskopik ve direkt pistonlar, platform asansörleri, merdiven tipi koltuk asansörleri gibi sistemlerle oldukça geniş bir ürün yelpazesine sahip.

Hidrolik güç sistemleri, konutlardan endüstriyel tesislere, araç platformlarından özel projelere kadar çok çeşitli alanlarda kullanılıyor. 1,5 kW ila 40 kW aralığında motor gücüne sahip olan bu sistemler, uygulama türüne göre 8 litreden 1000 litreye kadar değişen yağ tankı hacmi ile 200 kg'dan 20 tona kadar taşıma kapasitesi sunuyor. EN81-20/50 normlarına uygun güvenlik valfleri, termik korumalar, seviye sensörleri ve vibrasyon sönümleyiciler gibi birçok güvenlik ve konfor bileşeniyle donatılan sistemler, 10 farklı proses testinden geçerek kuruluma hazır hale getiriliyor.

Piston sistemlerinde ise Start Elevator'ın sunduğu direkt ve teleskopik piston çözümleri öne çıkıyor. Sızdırmazlık kalitesi, strok hassasiyeti ve taşıma konforu açısından yüksek performans gösteren pistonlar, sınırlı kuyu derinliğinde bile maksimum seyir mesafesi sağlayabiliyor. Bu sistemler özellikle hassas toleranslara sahip özel projelerde yoğun olarak tercih ediliyor.

### Enerji verimliliği ve modülerlikte yeni nesil yaklaşım

Enerji tasarrufu ve çevre dostu çözümler üzerine de yoğunlaşan Avrasya Asansör, Start Elevator markasının geliştirdiği özel valf sistemleriyle gereksiz yağ sirkülasyonunu önleyerek daha verimli bir sistem sunuyor. Sessiz çalışma özellikli motorlar ve modüler tasarım anlayışı sayesinde sistemler, hem montaj sürecinde zaman kazandırıyor



**%100 İspanya Teknolojisi**  
**DİŞLİSİZ ASANSÖR MOTORLARI**

**%95 VERİMLİLİK, 50 DESİBELİN ALTINDA SESSİZLİK VE SIFIR VİBRASYON...**

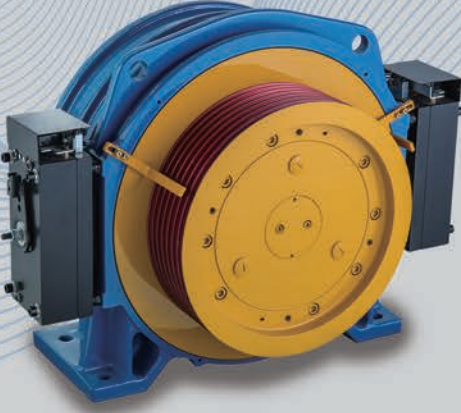

**DAVUL TİPİ**



**SOSİS TİPİ**

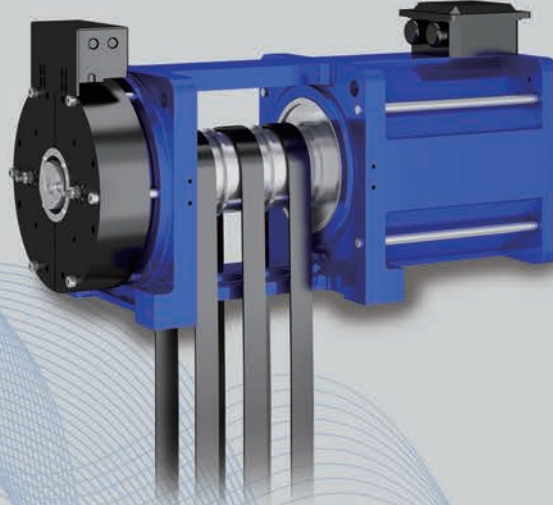

**KAYIŞLI TİPİ**



BİRLEŞİK ELEKTRİK ve ELEKTRONİK

**B.E.S.T.**

OTOMASYON SAN. TİC. LTD. ŞTİ.



+90 216 545 76 30



satis@bestotomasyon.com



www.bestotomasyon.com

*Avrupa'nın öncü markalarının Türkiye distribütörü olan Avrasya Asansör, engellihayat.com gibi sosyal projelerle dijitalleşme sürecine liderlik ederken, hidrolik sistemlerden platform liftlere kadar sunduğu modüler çözümlerle sektörde operasyonel uzmanlık anlayışını yeniden tanımlıyor.*

hem de müşteri geri bildirimlerine göre şekillendirilebiliyor. Bu yaklaşımla firma, sadece bir bileşen değil, bütünlük bir çözüm paketi sunuyor. Ayrıca bu sistemler uzun garanti kapsamında birlikte teslim edilerek, müşteri memnuniyeti ve teknik destek noktasında güven veriyor.



#### **Engelli taşıma sistemlerinde teknik ve sosyal sorumluluk buluşuyor**

Avrasya Asansör'ün dikkat çekici bir diğer uzmanlık alanı ise engelli bireylerin erişimi için geliştirilen sistemler. Firma; merdiven tipi koltuk asansörlerinden, kabinli ve kabinsiz platform liftlere kadar farklı konut ve yapı tiplerine uygun çözümler sunuyor. Özellikle tarihi yapılar ve mimari dokunun korunması gereken binalarda sundukları kompakt ve sessiz çalışan sistemler, düşük enerji tüketimi ile hem teknik hem de sosyal fayda sağlıyor.

Bu alandaki en önemli girişimlerden biri ise firmanın hayata geçirdiği engellihayat.com adlı dijital platform. Tescilli bir marka olan bu portal, engelli bireylerin ve yakınlarının ihtiyaç duydukları ürünler hakkında bilgi edinebileceği, videolar izleyebileceği ve danışmanlık alabileceği bir yapı sunuyor. Firma, böylece sadece ürün satışına değil; farkındalık yaratma ve toplumda kapsayıcılığı artırma misyonuna da hizmet ediyor.

#### **Kullanıcı deneyimine odaklı güvenli ve ergonomik sistemler**

Engelli birey taşıma sistemlerinde günlük kullanım konforu da ön planda tutuluyor. Braille butonlar, acil durum durdurma sistemleri, düşük eşikli



**AVIREX COMPACT FX**  
lift control system



**MITRON**  
motion control systems

# THIS MOTION IS YOUR SOLUTION

\* Kontaktörsüz sistem tasarımı ile sessiz olarak çalışır.

\* EN81-20 Uyumludur.

\* Modernizasyon için kullanılması durumunda EN81-1 A3

\* 2.00 m/s hızla motor sürebilir.

\* MITRON BULUT SİSTEMİ, telefonunuzun kendi mobil internet bağlantısını kullanır ve telefonunuz, web ara yüzünden kontrol paneli olarak çalışır. Size internet üzerinden anlık bağlantı imkanı sağlar. Teknik servis işlemlerinin çoğu uzaktan bağlantı ile gerçekleştirilebilir.

\* İnternet üzerinden bağlantı opsiyonel değil her kontrol ünitesinde standarttır.

\* Sistem Kabin veya Kat butonyerleri ile Paralel veya Seri olarak çalışabilir. Standart seri olup, sabit olarak paralel haberleşme kartı eklenmiştir. (Paralel haberleşme kartı sistem fiyatına dahildir.)

\* 16 Durak, Tek veya çift buton her iki yönde de toplama çalışır. Seri haberleşmeye sahip butonyerler (GENEMEK , BUTKON ) kullanıldığı takdirde 32 durak çalışma imkanı sunulmuştur.

\* Çift giriş asansörler için Çift Kabin Kapısı Desteği bulunmaktadır.

\* 8 Asansör Grup kumanda çalışma imkanı vardır.

\* Senkron veya Asenkron Motorlar ile çalışabilir. (Siparişte belirtilmesi gerekmektedir.)

\* 1 Faz UPS veya 12V akü ile kurtarma yapılabilir. Uzun süreli ve tekrar eden elektrik kesintileri için istenilen sayıda akü bağlanabilir.

\* Direk duruş ile optimal seyahat eğrisi ile çalışır.

\* Harici enkoder kartı bulunmaz. Her çeşit enkoder tipiyle (ENDAT, SINCOS, ARTTIRIMLI, BISS, REZA) uyumludur.

Enkoder kabloları invertör üzerindeki klemens rumuzlarına bağlanır.

\* Atanabilir klemens rumuzları sayesinde işlevsellik maksimize edilmiştir.

\* GÖREV PARAMETRELERİ'nden asansörünüze belirlenen modlarda (uyku modu , park durağı modu , aktif kat modu, pasif kat modu) ve belirlenen süreler içerisinde (tarih, gün, saat, dakika vb.) görevler atamanızı sağlar.

\* Kabin butonyerinden, kabinde kat ayarı yapılabilmektedir.

\* Dahili ses anons sistemimiz size özel ses dosyaları ile çalışabilir.

\* Kalkışta geri kaymayı önleme konusunda otomatik ayar imkanı bulunur.

\* Hafifliği ve küçük boyutu sayesinde kolay kurulum imkanı sağlar.

\* Açık ve kapalı çevrim çalışma özelliğine sahiptir.

*Teknoloji, ergonomi ve sürdürülebilirliği aynı potada eriten Avrasya Asansör; hidrolik sistemlerden engelli erişim çözümlerine kadar geniş ürün gamıyla, insan yaşamını kolaylaştıran güvenli ve çevre dostu sistemler sunarak sektörde kalıcı bir değer yaratıyor.*



giriş kapıları, sensörlü kontrol mekanizmaları, sessiz çalışma özellikleri ve ferah kabin tasarımları ile hem güvenlik hem ergonomi sağlıyor. Avrasya Asansör, bu sistemlerde özellikle yaşlı bireylerin ve engellilerin psikolojik ve fiziksel konforunu öncelikli kılıyor.

**Belgelendirme, Ar-Ge ve kalite odaklı yaklaşım**  
Firmanın distribütörlüğünü yaptığı tüm ürünler CE,

EN81-41 ve ISO gibi uluslararası kalite belgelerine sahip. Ancak Avrasya Asansör, belge güvencesinin ötesine geçerek ürünlerini sahada test edilmiş performanslarıyla değerlendirmeye alıyor. Türkiye'deki mimari ve altyapı koşullarına uygunluk açısından Ar-Ge ekibiyle yerel uyarlamalar yapılırken, kullanıcı geri bildirimleri de hem üretici firmalara iletiliyor hem de yerel iyileştirme adımları atılıyor.

#### **Yerli üretim yerine uzmanlaşmış dağıtım ve teknik operasyon**

Her ne kadar Avrasya Asansör yerli bir üretici olmasa da, Avrupa'nın lider markalarının distribütörü olarak ciddi bir teknik uzmanlığa ve lojistik altyapıya sahip. Firma bu durumu bir zayıflık değil, "operasyonel uzmanlık" olarak tanımlıyor. İstanbul merkezli olarak faaliyet gösteren şirketin Anadolu'da birçok montaj firmasıyla güçlü iş birlikleri bulunuyor. Yurt dışı pazarlarda ise özellikle Balkanlar, Kuzey Afrika, Orta Doğu ve CIS ülkelerinde etkinliğini artırmayı hedefliyor.

Yakın dönem hedeflerinde ürün gamını genişletmek ve teknik servis ağını güçlendirmek yer alan Avrasya Asansör, sektörde sürdürülebilirlik, teknik yeterlilik ve insani sorumlulukları bir arada yürüten yapısıyla dikkat çekiyor.

## ASANSÖR KUMANDA SİSTEMLERİ

2006 yılında kurulan RPM Elektronik Asansör Ltd. Şti.; her türlü asansör kumanda panoları, acil kurtarma sistemleri revizyon ve alarm seti imalatı, sektör içinde çok ihtiyaç duyulan satış sonrası teknik servis hizmeti olarak faaliyet göstermektedir.



**MONOBLOK  
ASANSOR KONTROL ÜNİTESİ**  
**MONOBLOCK  
LIFT CONTROL UNIT**



[www.rpmelektronik.com.tr](http://www.rpmelektronik.com.tr)

İVOGSAN Ağaçişleri Sanayi Sitesi 1373. Cadde No:4  
İvedik / ANKARA - TÜRKİYE  
T +90 312 394 03 15 - 394 33 53 F +90 312 394 03 16  
info@rpmelektronik.com.tr

RPM ELEKTRONİK **ARKEL** BAYİSİDİR.

R P M E L E K T R O N İ K



MB ACROLİFT  
TÜMLEŞİK SLİM MRL



MB ACROLİFT SERİ  
HABERLEŞME UYUMLU  
TESİSAT





MB ACROLİFT  
TMLEŐİK SİSTEM  
MRL



MB ACROLİFT  
TMLEŐİK SİSTEM  
MR



MB ACROD  
TMLEŐİK SİSTEM  
DRIVER



MB ACROLİFT  
DAĐITIM KARTI



MB ACROLİFT İFT YNL  
HABERLEŐME



MB 2021 AUTO DOOR  
TAM OTOMATİK  
KAPI KARTI

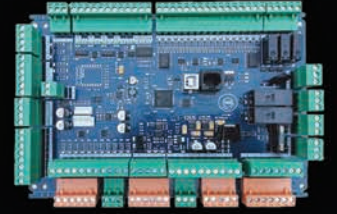

MB ACROD  
KABİN SERİ KARTI

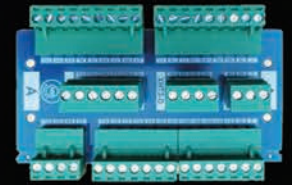

MB ACROLİFT  
KUYU DİBİ KARTI



MB ACROLİFT  
DIYOT KARTI

## Interlift 2025

### Bu yıl ilk kez Nürnberg’de kapılarını açıyor

*Dünyanın önde gelen asansör teknolojileri fuarı Interlift, bu yıl 14–17 Ekim 2025 tarihleri arasında ilk kez Nürnberg’de düzenleniyor. Yaklaşık 500 katılımcının hazırlıklarını sürdürdüğü fuar, yeni nesil teknolojiler, yazılım çözümleri ve sürdürülebilirlik odaklı ürünleriyle sektörteki tüm profesyonelleri bir araya getirmeye hazırlanıyor.*

Dünyanın önde gelen asansör teknolojileri fuarı Interlift, bu yıl 14–17 Ekim 2025 tarihleri arasında ilk kez Nürnberg’de düzenleniyor. Yaklaşık 500 katılımcının hazırlıklarını sürdürdüğü fuar, yeni nesil teknolojiler, yazılım çözümleri ve sürdürülebilirlik odaklı ürünleriyle sektörteki tüm profesyonelleri bir araya getirmeye hazırlanıyor.

Interlift 2025’in en dikkat çekici özelliği, inovasyonlara ve sektörel gelişmelere olan güçlü vurgusu. Fuarda tanıtılacak ürünlerin birçoğu dünya prömiyerini burada yapacak. İşte bazı öne çıkan yenilikler:

- NEW LIFT, yeni güvenlik fonksiyonları (PESSRAL S2) ile donatılmış FST-3 asansör kontrol ünitesini tanıtıyor. Hem klasik hem de modern kurulumlara uygun olan sistem, esnek montaj seçenekleriyle dikkat çekiyor.
- Doppler Lifts, kuruluş yıldönümünü yeni bir kabin tasarım serisi ve entegre merdivenli yenilikçi bir homelift modeliyle kutluyor.
- MEMCO by AVIRE, DCP Evo adlı yeni dijital iletişim platformunu ve asansör güvenliği alanındaki ürün portföyünü ilk kez Interlift’te tanıtacak.
- ZIEHL-ABEGG, tahrik teknolojilerinin yanı sıra web tabanlı yeni tasarım yazılımı ZAlift Web ile fuarın yazılım alanındaki öne çıkan isimlerinden olacak.
- ILION, temassız kullanım ihtiyacına yanıt veren AirTact sensör ve yeni hareket sensörü ile modernizasyon projelerine hitap ediyor.
- Mainteny, küçük ve orta ölçekli işletmelere özel çözümler sunan yazılımını yapay zekâ destekli

özellikler ve e-fatura (XRechnung) uyumluluğu ile güncelledi.

- HEVOS, kendini öğrenen mod ve mobil uygulama kontrolü gibi yenilikçi özelliklere sahip elektronik vanasıyla ilgi çekecek.
- GÜVEN ÇELİK HALAT, yeni nesil denge zinciri G-FLEX ile Interlift sahnesinde.
- Prisma-NBSL, modernizasyon ve yeni projelere yönelik PMOD ve P300 kapı sistemlerini sergileyecek.
- Standard Wesant, gelişmekte olan dijital platformu ELA’yı tanıtacak.

#### VFA-Forum: Bilgi ve deneyim paylaşımının merkezi

Fuarın en önemli bileşenlerinden biri olan VFA-Forum, dört gün boyunca ücretsiz olarak düzenlenecek sektörel sunumlarla ziyaretçilere bilgi dolu oturumlar sunacak. Forumda; yazılım, sürdürülebilirlik, güvenlik standartları, dijitalleşme ve bakım teknolojileri gibi birçok güncel konu ele alınacak.

#### Nürnberg’de yeni bir dönem başlıyor

İlk kez Nürnberg’de düzenlenecek olan Interlift, konum avantajı ve modern altyapısıyla da öne çıkıyor. Şehrin uluslararası havalimanı, geniş otel seçenekleri ve tarihi dokusuyla ziyaretçilere sadece iş değil, aynı zamanda kültürel bir deneyim de vaat ediyor.

Katılımcı ve ziyaretçiler için seyahat ve konaklama bilgileri, sürekli güncellenen fuar duyuruları ve tüm yenilikler fuarın resmi web sitesinde ([www.interlift.de](http://www.interlift.de)) detaylı olarak sunuluyor.



**interlift**

**NEW LOCATION**

**THE NEW HOME  
OF ELEVATORS  
NUREMBERG**

**interlift 2025 | 14 - 17 October 2025**  
**Messe Nürnberg | Germany**



# Bi-SA LİFT ASANSÖR

## Her Parçayı Özenle İşliyoruz...

*Bi-SA Lift Asansör olarak kabinde vidaya kadar uzanan geniş ürün yelpazemiz ile siz değerli müşterilerimize hizmet etmek bizler için bir onurdur.*



@bisaliftasansor



@Bi-SA Lift Asansör



+90 542 352 42 68  
+90 506 137 13 56

PLASTİK AKSAMLAR

HALAT ŞİŞESİ

RAY BAĞLANTI KONSOLLARI

HİDROLİK TAMPON

DÖKÜM TIRNAK

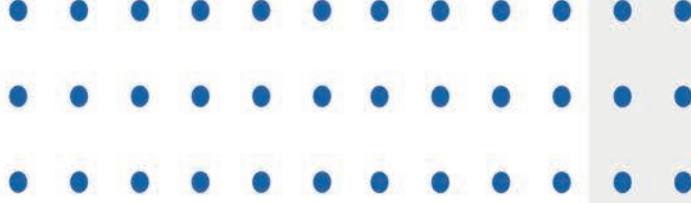

**+90 332 345 08 60**

[www.bisaliftasansor.com](http://www.bisaliftasansor.com)



## Komponent üreticileri ortak çatıda buluştu ASATEK, asansör sanayisinin yeni sivil gücü olacak

*Türkiye'nin farklı bölgelerinde faaliyet gösteren asansör komponent üreticileri, yıllardır ihtiyaç duyulan sivil temsil mekanizmasını hayata geçiriyor. "Asansör Sanayi ve Teknolojileri Derneği" kısa adıyla ASATEK sektörün kronikleşen sorunlarına kolektif çözümler sunma hedefiyle kuruldu.*

Asansör sektörünün üretici kanadında yeni bir dönemin kapısı aralanıyor. Dağınık yapının bir araya gelerek kurumsallaştığı bu yeni yapılanma ile üreticiler; temsil, tanıtım, denetim süreçlerine müdahil olma ve uluslararası pazarda "Türk komponenti" markasını güçlendirme yolunda ortak bir irade sergiliyor.



### Kronik sorunlara karşı ortak akıl

Yapılan toplantılarda, sektörün karşı karşıya olduğu temel sorunlar açık şekilde masaya yatırıldı. Çin menşeli düşük kaliteli ithalat ürünlerinin yarattığı haksız rekabetten, PGD gibi denetim mekanizmalarının uygulama sorunlarına kadar birçok konu gündeme alındı. ASATEK'in kurulmasıyla, bu sorunların artık bireysel değil, kurumsal ve profesyonel bir çerçevede ele alınması planlanıyor.

### Derneğin belirlenen öncelikli hedefleri şunlar:

- İthal ürün kaynaklı haksız rekabetin önlenmesi, gerekirse ek vergi ve denetim talepleriyle,
- Yerli üretimin prestij kazanması, kalite belgeleri ve ortak tanıtım kampanyalarıyla,
- Kamu kurumlarıyla etkin diyalog, bireysel değil kolektif temsille,
- Yurt dışı tanıtım faaliyetleri, "Turkish Lift Com-



# MİK-EL MOBİL SERVİS

Yayında ve yanında

Talep Edin, Hemen Yanıt Alın;  
Teknik Destek Artık Daha  
Kolay!



1988  
**mik-el**<sup>®</sup>  
LIFT TECHNOLOGIES

QR kodu okutarak mobil uygulamamızı indirip hızla kullanabilirsiniz.

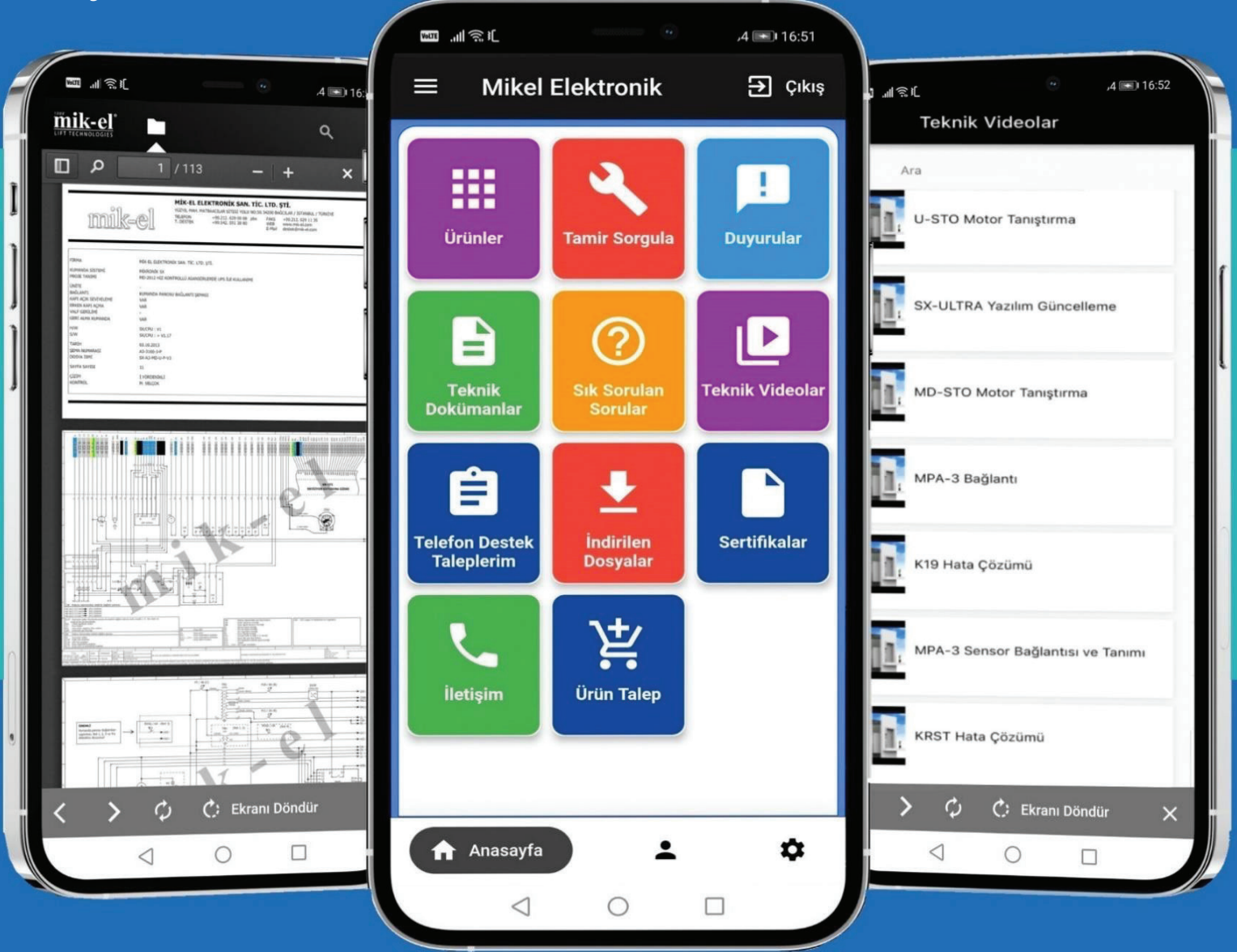

## MİK-EL Mobil Servis Uygulaması ile;

- Servis talebinizi ilettiğinizde, birkaç dakika içerisinde uzmanlarımız sizinle iletişime geçecektir.
- Muayene sırasında ihtiyacınız olan tüm sertifikalar ve dökümanlar parmaklarınızın ucunda!
- Teknik videolar ve sık sorulan sorular bölümünde, tüm sorularınıza anında yanıt bulabilirsiniz.



*Sektörde dağınık yürütülen mücadeleler, artık tek bir çatı altında birleşiyor. ASATEK, yerli komponent üreticilerini güçlü bir temsil mekanizmasıyla buluşturuyor; rekabet, kalite ve iş birliği için yeni bir dönemin kapılarını aralıyor.*



ponents" markası ile fuar ve pazarlama stratejileri yürütülmesi,  
- Sektörel eğitim ve bilgi paylaşımı, teknik eğitimler ve yayınlarla kurumsal kapasitenin artırılması.

#### **ASATEK katılım sistemi**

Derneğin isminin belirlenmesinde dikkat çeken bir detay ise Asansör + Sanayi + Teknoloji vurgusuydu. ASATEK adı üyeler tarafından oy birliğiyle kabul edildi.

Derneğe üyelik içinse belirli kriterler belirlendi. Bunlardan en az birini sağlayan firmalar, ASATEK'e tam üye olarak kabul ediliyor:

- 50+ personel,
- 100 milyon TL üzeri ciro,
- 1 milyon USD ve üzeri ihracat,
- 3 uluslararası fuara katılım.

Kriterleri henüz sağlayamayan ancak sektörde aktif olan firmalar için 6 aylık gözlemci üyelik sistemi de oluşturuldu.

#### **Profesyonel kadro yapısı**

ASATEK, güçlü bir bütçe ve profesyonel organizasyon yapısıyla yola çıkıyor. Dernek bünyesinde şu birimler oluşturulacak:

- Tam zamanlı genel sekreter,
- Teknik konular için bir mühendis,
- Hukuki danışmanlık için sürekli bir hukuk bürosu.

#### **Geçici yönetim kurulu belirlendi**

Derneğin ilk genel kuruluna kadar geçici yönetim kurulu görevlendirildi. 7 kişiden oluşan bu kurul şu şekilde:

**Başkan:** Yaşar Paşalak

**Başkan Yardımcısı:** Ahmet Madenci

**Genel Sekreter:** Mehmet Devedeşi

**Sayman:** Servet Karabacak

**Yönetim Kurulu Üyeleri:** Devrim Gecegezer, Mustafa Uçar, Murat Arda, Bekir Ökmen

Genel kurulun en geç üç ay içinde gerçekleştirilmesi ve kalıcı yapının oluşturulması planlanıyor.

#### **Sektörel temsilde yeni dönem başlıyor**

ASATEK'in kurulmasıyla birlikte Türkiye asansör sektörü yalnızca üretim değil, yönetim anlamında da yeni bir sayfa açıyor. Artık üreticiler sadece ürünleriyle değil, fikirleri, politikaları ve ortak hareket kabiliyetleriyle de sektörde söz sahibi olabilecek. ASATEK, yerli sanayinin sesi, ortak aklın güvencesi ve sektörel dönüşümün anahtarı olacak.

# elitpro

## DENGE ZİNCİRİ

### BALANCE CHAIN



ELITPRO DENGE ZİNCİRİ 1 mt / 2,98 Kg



ELITPRO DENGE ZİNCİRİ 1 mt / 2,24 Kg



ELITPRO DENGE ZİNCİRİ 1 mt / 1,88 Kg



ELITPRO DENGE ZİNCİRİ 1 mt / 1,50 Kg



Model / No	Birim Ağırlığı	Dış Çap	Zincir Çapı
Model / Number	Unit Weight	External Diameter	Chain Diameter
	kg/m	mm	mm
ELİTPRO DZ 1,5	1,50 ± 0,20	27,0 ± 2,1	6,0 ± 0,5
ELİTPRO DZ 1,88	1,88 ± 0,20	30,0 ± 2,1	7,0 ± 0,5
ELİTPRO DZ 2,24	2,24 ± 0,20	32,0 ± 2,2	8 ± 0,5
ELİTPRO DZ 2,98	2,98 ± 0,20	38,0 ± 2,1	9 ± 0,5

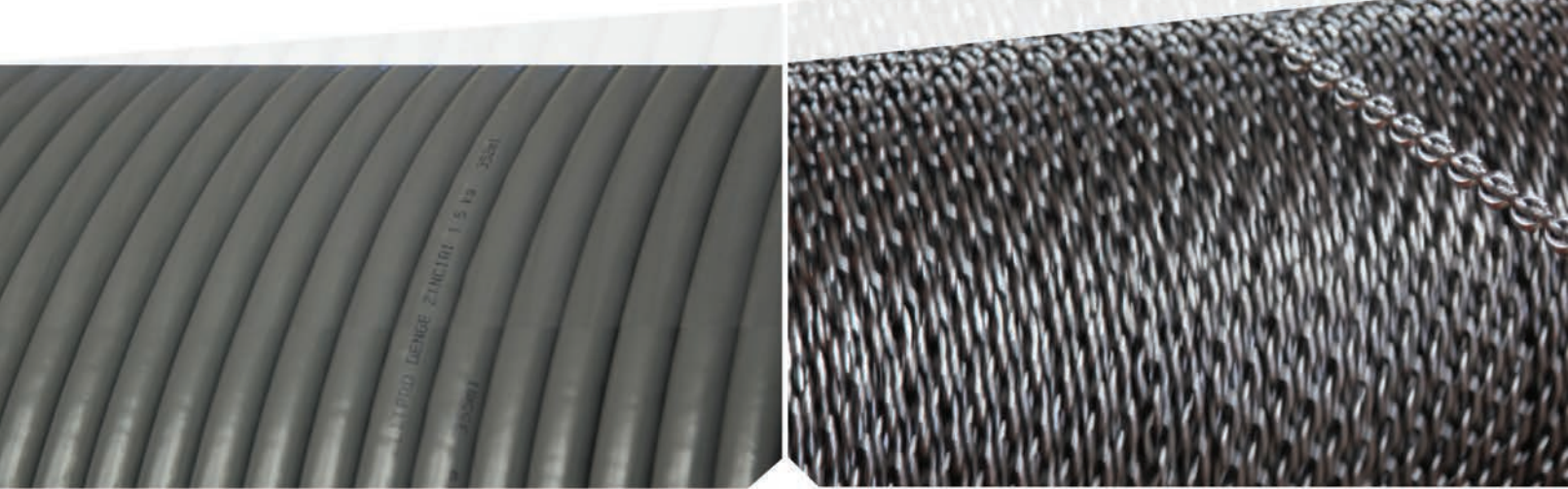

**KÜÇÜK**  
GROUP

444 20 95  
www.kucukgroup.com  
f @ t in v

## AYSAD 2025 Olağan Genel Kurulu Makine Hangar'da gerçekleştirildi

*Makine Hangar'da gerçekleştirilen AYSAD 2025 Olağan Genel Kurulu, sektörün geçmişini onurlandırırken geleceğine yön verecek kararların da alındığı bir buluşmaya sahne oldu. Avrupa'dan Türkiye'ye uzanan temsil gücü, teknik paylaşımlar ve ortak akıl vurgusu ön plana çıktı.*

AYSAD, 2025 yılı Olağan Genel Kurul toplantısını Makine Hangar Mühendislik ve Teknoloji Merkezi'nde gerçekleştirdi. Toplantıda faaliyet raporları onaylandı, sektör temsilcilerinden gelecek vizyonuna dair önemli mesajlar geldi.

29 Mayıs 2025 tarihinde, Makine Hangar Mühendislik ve Teknoloji Merkezi Konferans Salonu, Türkiye'nin en köklü sektörel derneklerinden biri olan Asansör ve Yürüyen Merdiven Sanayicileri Derneği (AYSAD) Olağan Genel Kuruluna ev sahipliği yaptı. AYSAD üyeleri ve sektör temsilcilerinin yoğun katılım gösterdiği toplantı, derneğin yeni taşındığı yönetim ve eğitim merkezinde ilk kez gerçekleştirildi.



### **Saygı duruşuyla başladı, ortak akılla yönlendi**

AYSAD İletişim Danışmanı Turhan Korkmaz'ın açılış konuşmasıyla başlayan Genel Kurul'da Divan Başkanı

İzzet Güven, Divan Katipliklerine ise Berk Özbelli ve Serkan Selamet seçildi. İzzet Güven'in çağrısıyla Ulu Önder Mustafa Kemal Atatürk ve silah arkadaşları için gerçekleştirilen saygı duruşunun ardından, gündem maddelerine geçildi.



Toplantının açılışında söz alan AYSAD Yönetim Kurulu Başkanı Fevzi Yıldırım, katılımcılara teşekkür ederek sözü AYSAD Genel Sekreteri Harun Şimşek'e

bıraktı. Şimşek, Haziran 2024 – Mayıs 2025 dönemi içinde gerçekleştirilen tüm faaliyetleri detaylı

bir sunumla paylaştı. Ardından Başkan Fevzi Yıldırım ve AYSAD Başkan Vekili / ELA Yönetim Kurulu Üyesi Savaşal Sayın, hem Türkiye'deki hem de Avrupa'daki sektörel gelişmelere dair bilgilendirmelerde bulundu.

Fevzi Yıldırım, MAİB verilerinden elde edilen ihracat ve ithalat rakamlarını paylaşırken, AYSAD'ın uluslararası ağlarda daha etkin olması gerektiğini vurguladı. Savaşal Sayın ise Avrupa Asansör Birliği (ELA) içindeki komite çalışmalarına değinerek, özellikle mevzuat komitesinde daha aktif yer alma çağrısında bulundu.

### **Raporlar oybirliğiyle kabul edildi, yeni bütçe onaylandı**

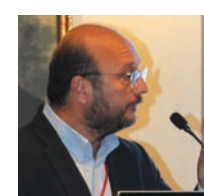

Faaliyet sunumlarının ardından, AYSAD Denetleme Kurulu üyesi Seyfullah Köksal tarafından hazırlanan mali ve denetim raporu katılımcılara aktarıldı. Raporlar, Divan Başkanı

İzzet Güven tarafından Genel Kurulun oylamasına sunuldu ve oybirliğiyle kabul edildi.



Verilen kısa arada katılımcılar, AYSAD'ın yeni yerleşkesi olan Makine Hangar AYSAD Yönetim ve Eğitim Merkezi'ni gezdi. Aranın ardından toplantı, AYSAD Muhasip Üyesi Rıza

Latif'in gelecek döneme ilişkin bütçe sunumuyla devam etti. Hazırlanan tahmini bütçe de oybirliği ile onaylandı.

Toplantının son bölümünde ise AYSAD Ana Tüzüğü'nde yapılması önerilen değişiklikler Genel

BAĞLANTI EKİPMANLARI ÜRETİMİNDE  
**SEKTÖRE YÖN VERİYORUZ**

# MRL YANDAN AĞIRLIK MAKİNA ŞASI “HER MAKİNAYA UYUMLU”

5 - 6 mm Kalınlık  
**Stoklarımızda**

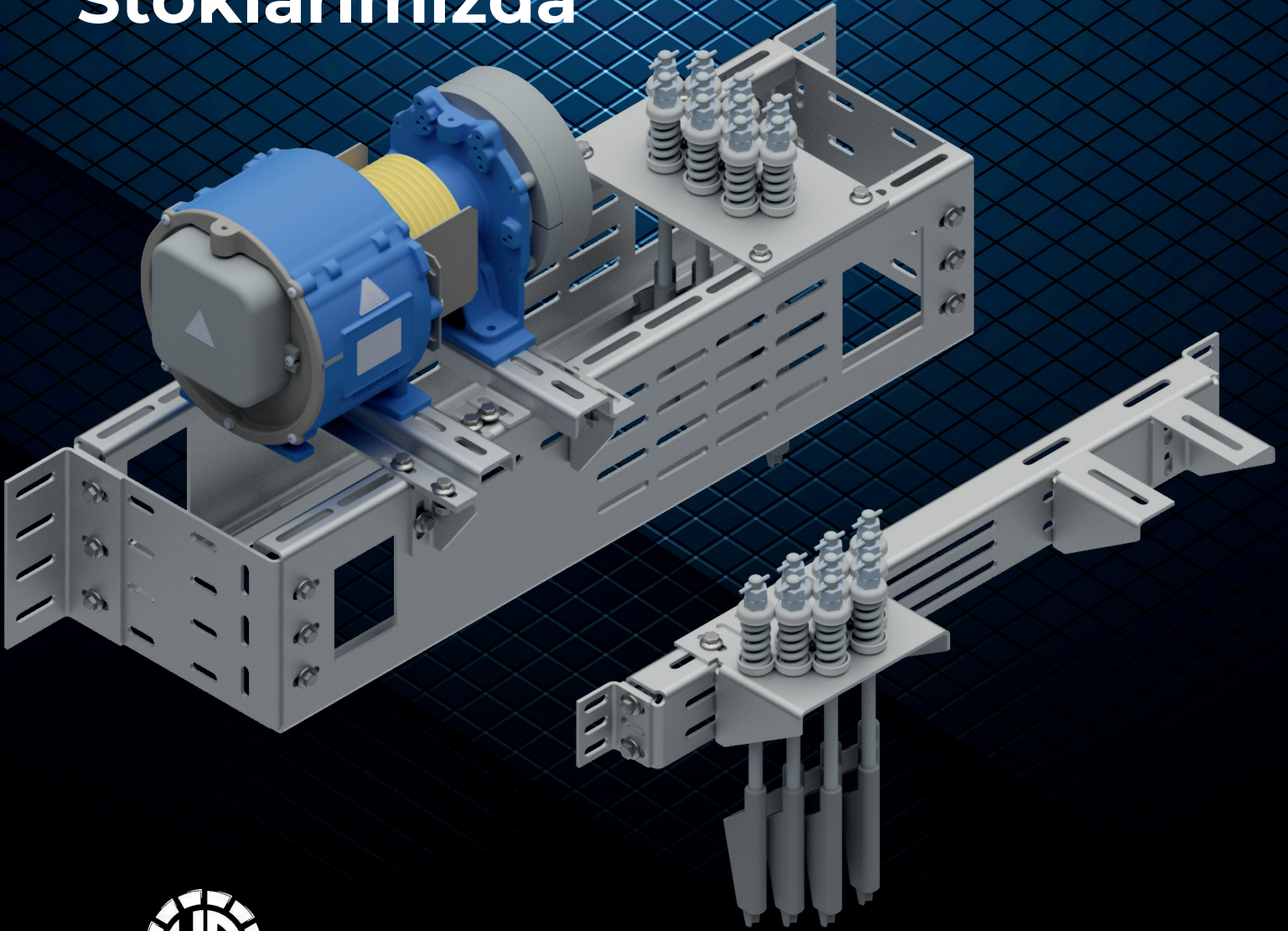

**YIRSAN**



0850 888 2527  
Gaziantep/Türkiye

*Sektörde dağınık yürütülen mücadeleler, artık tek bir çatı altında birleşiyor. ASKİM, yerli komponent üreticilerini güçlü bir temsil mekanizmasıyla buluşturuyor; rekabet, kalite ve iş birliği için yeni bir dönemin kapılarını aralıyor.*



Sekreter Harun Şimşek tarafından sunuldu ve yine oybirliğiyle kabul edildi.

#### **Sektörün emniyet temsilcisi olarak AYSAD**



Genel Kurulun "Dilek ve Temenniler" bölümünde söz alan önceki dönem başkanlarından Sefa Targıt, AYSAD'ın yalnızca sektörel bir temsilci değil, aynı zamanda "emniyet" kavramının kamuoyundaki karşılığı olduğunu vurguladı. Targıt, genç sektör profesyonellerinin gönüllü kuruluşlarda daha fazla görev alması gerektiğine dikkat çekerek şunları söyledi:

"AYSAD, yalnızca ELA, MAKFED, TÜRKONFED gibi önemli yapılarda değil; MYK, TOBB, TSE ve TÜBİTAK gibi devlet organlarında da etkin rol üstleniyor. Bu misyonun sürdürülebilmesi için gençlerin temsil kanallarına daha çok katılım göstermesi şart."

AYSAD'ın MMO iş birliğiyle hayata geçirdiği MYK



Sınava Merkezi ve teknik yeterlilik faaliyetlerine de değinen Targıt, sektörel sorumlulukların altını çizdi. Targıt'ın konuşmasına ek olarak, Canlift temsilcisi Nuri Yılmaz ise tarihi öneme sahip Büyük Kulüp asansörünün restorasyonu için yapılan çalışmaları paylaştı.

#### **Ortak geçmişten güçlü geleceğe**

Genel Kurulun sonunda Divan Başkanı İzzet Güven, katılım gösteren tüm üyelere teşekkür ederek toplantıyı kapattı. Kapanışın ardından üyeler, toplu hatıra fotoğrafı çekimiyle bu özel günü ölümsüzleştirdi.

Asansör ve Yürüyen Merdiven Sanayicileri Derneği (AYSAD) Olağan Genel Kurulu, bir yandan sektörün geçmiş başarılarını sahiplenirken, diğer yandan stratejik hedefler ve yapısal önerilerle gelecek vizyonunu da netleştirmiş oldu. Dernek, yeni dönemde de teknik yetkinlik, kurumsal temsil ve kamuoyunda güvenilirlik ilkeleriyle çalışmalarını sürdüreceğini güçlü biçimde ortaya koydu.





# Complete Lift Solutions



 **PROLIFT**  
ELEVATOR



[www.proliftasansor.com.tr](http://www.proliftasansor.com.tr)

T: +90 444 21 70 F: +90 224 443 28 49 @: info@proliftasansor.com.tr

## TASFED heyetinden TSE'ye ziyaret

### TASFED, TSE ile HYB kriterleri ve PGD denetim süreçlerindeki sorunları masaya yatırdı

*Asansör sektörünün önemli temsil kuruluşlarından biri olan TASFED (Tüm Asansör Sanayici ve İş İnsanları Federasyonu), Türk Standardları Enstitüsü (TSE) nezdinde önemli bir ziyaret gerçekleştirdi.*

Asansör sektörünün önemli temsil kuruluşlarından biri olan TASFED (Tüm Asansör Sanayici ve İş İnsanları Federasyonu), Türk Standardları Enstitüsü (TSE) nezdinde önemli bir ziyaret gerçekleştirdi. Federasyon heyeti, HYB (Hizmet Yeterlilik Belgesi) kullanımı ve PGD (Piyasa Gözetimi ve Denetimi) süreçlerinde yaşanan uygulama problemleriyle ilgili görüş alışverişinde bulundu.

#### **TASFED ve TSE yetkilileri TSE merkezinde bir araya geldi**

TASFED Onursal Başkanı Yusuf Atik, Başkan Vekili Zafer Karabay ve Federasyon Müdürü Gülay Pala Binboğa'dan oluşan heyet, TSE Genel Sekreter Teknik Yardımcısı İlhami Aktürk'ü makamında ziyaret etti. TSE Merkez binasında gerçekleştirilen toplantıya, TSE Muayene Gözetim Merkezi Başkanı Cengiz Gören ve Belgelendirme Merkezi Başkanı Sezai Doğan da katıldı.

Samimi bir atmosferde geçen görüşmede, sektörün güncel uygulama sorunları teknik bir çerçevede ele alındı. Özellikle HYB belgesinin kullanım alanları, yeterlilik kriterlerinin sektör gerçekleriyle örtüşüp örtüşmediği ve denetimlerde karşılaşılan belirsizlikler detaylı şekilde masaya yatırıldı.

#### **PGD Denetimleri ve ceza uygulamaları gündemdedi**

Toplantının ana gündem başlıklarından biri de PGD denetimlerinde yaşanan sıkıntılar oldu. TASFED heyeti, PGD denetim süreçlerinde uygulanan



bazı cezalara dair sahadan gelen şikayetleri ve uygulama farklılıklarını yetkililere ilettiler. TSE tarafı da mevzuatın uygulanmasındaki standartlar ve yasal çerçeve hakkında bilgilendirmede bulundu.

TASFED temsilcileri, denetim süreçlerinin sektörde kaliteyi artırmaya hizmet etmesi gerektiğini, ancak uygulamadaki bazı yöntemlerin üretici ve montaj firmaları üzerinde orantısız bir yük oluşturabildiğini belirtti. Bu bağlamda, cezai işlemlerde daha fazla rehberlik ve önleyici yaklaşım talep edildi.

#### **Yapıcı diyalog, ortak çözüm iradesi**

TASFED ve TSE yetkilileri arasında gerçekleşen toplantı, sektör-STK-kamu iş birliğinin güçlenmesi açısından oldukça yapıcı geçti. Taraflar, belirli konu başlıklarında istişare kanallarının açık tutulması ve ilerleyen dönemde teknik çalıştaylarla sorunların çözümüne odaklanılması konusunda mutabakata vardı.

#### **Sektörel standartların gelişimi için adım**

TASFED tarafından yapılan değerlendirmede, bu tür temaslara sektörde hem kalite anlayışının güçlenmesi hem de uygulamada birlik sağlanması adına büyük önem taşıdığı belirtildi. HYB ve PGD gibi başlıklarda ortak akıl ve sürdürülebilir çözüm anlayışıyla ilerlenmesinin sektörün geleceği için kritik olduğu vurgulandı.

Ziyaret sonunda taraflar, karşılıklı teşekkürlerini ileterek iş birliğini sürdürme kararlılıklarını yineledi.

# LIFTKEYS

"Asansöre Dair Herşey"

## LKS F1

KAYMALI FREN SİSTEMİ



Tüm Dünya İçin Üretiyor, Değer Katıyoruz



[www.liftkeys.com](http://www.liftkeys.com)

Liftkeys bir **KAGITANISLER** kuruluşudur.



## EMAY Group'a Türkiye Brand Summit'te "Yılın Teknoloji Markası" ödülü

*Teknoloji ve mühendislik alanında geliştirdiği özgün projelerle adından söz ettiren EMAY Group, bu yıl 9'uncusu düzenlenen Türkiye Brand Summit kapsamında verilen "Yılın Teknoloji Markası" ödülüne layık görüldü. Ödülü EMAY Group Satış Müdürü Yasin Kurtuluş teslim aldı.*

Türk mühendisliğini uluslararası arenada temsil eden EMAY Group, 9. Türkiye Brand Summit'te teknoloji liderliğini tescilledi. Ödülü Satış Direktörü Yasin Kurtuluş teslim aldı.

Teknoloji ve mühendislik alanında geliştirdiği özgün projelerle adından söz ettiren EMAY Group, bu yıl 9'uncusu düzenlenen Türkiye Brand Summit kapsamında verilen "Yılın Teknoloji Markası" ödülüne layık görüldü. 10 Haziran 2025 tarihinde Zorlu Center Raffles Hotel'de düzenlenen ödül töreninde EMAY Group'un bu prestijli ödülünü Satış Direktörü Yasin Kurtuluş teslim aldı.

### Mühendislikten Markaya:

#### Türk teknolojisinin gururu

İstanbul İş İnsanları Derneği (İSTİNDER) ve İşte Türkiye platformunun iş birliğiyle organize edilen ve medya ile iş dünyasından yaklaşık 500 ismin katılımıyla gerçekleşen gece, sektörün en başarılı markalarını bir araya getirdi. Kokteyl ile başlayan etkinlik, ödül töreniyle devam etti. Gecenin sunuculuğunu Işıl Açıkkar ve Mehmet Aydın üstlenirken, etkinlik İhlas Haber Ajansı tarafından da

canlı yayımlandı. Törende konuşan Türkiye Brand Summit Yönetim Kurulu Başkanı Nedim Delibaş, EMAY Group'un bu ödüle neden layık görüldüğünü şu sözlerle açıkladı: "Emay Group, mühendislik odaklı çözümleri ve sektöre kazandırdığı teknolojik altyapı ile fark yaratıyor. Bu ödül, sadece bir başarı değil; Türkiye'nin teknoloji markası olma vizyonunun bir teyididir."



Türkiye Brand Summit  
Yönetim Kurulu Başkanı  
Nedim DELİBAŞ

EMAY GROUP  
Satış direktörü  
Yasin KURTULUŞ

**Yasin Kurtuluş: "Bu ödül, yerli teknolojinin geldiği noktayı gösteriyor"**

Ödülü almak üzere sahneye çıkan EMAY Group Satış Direktörü Yasin Kurtuluş, yaptığı konuşmada duygularını şu sözlerle ifade etti: "Bu

# LIFTKEYS

"Asansöre Dair Herşey"



LKS-PTN-001

LKS-PTN-002

## Asansör Paten Bloğu



[www.liftkeys.com](http://www.liftkeys.com)

Liftkeys bir **KAGITANISLER** kuruluşudur.



*EMAY'ın aldığı ödül, teknolojiye dayalı büyüme stratejisinin ve sürdürülebilir vizyonunun bir sonucu olarak değerlendiriliyor. Yerli üretimi, inovasyonu ve mühendisliği merkeze alan EMAY, Türk teknolojisinin küresel rekabetteki gücünü temsil ediyor.*

ödül, sadece şirketimiz adına değil; Türk mühendisliği, yerli teknoloji ve AR-GE gücümüz adına büyük bir anlam taşıyor. Ülkemizin dijital dönüşüm sürecine katkı sağlamaya kararlılıkla devam edeceğiz. Bu başarıyı tüm EMAY ailesine ithaf ediyorum.”

#### **EMAY Group'un ödülle taçlanan vizyonu**

EMAY Group, son yıllarda geliştirdiği teknolojik ürünler, mühendislik tabanlı sistem çözümleri ve sürdürülebilirlik odaklı projeleriyle sektörde dikkat çekiyor. Şirketin özellikle akıllı otomasyon, endüstriyel sistemler ve dijital altyapı alanlarında yaptığı yatırımlar, Türkiye'nin teknoloji üretiminde dışa bağımlılığını azaltma hedefine katkı sunuyor.

“Yılın Teknoloji Markası” ödülü, EMAY Group'un sadece sektörel başarılarını değil, aynı zamanda inovasyona dayalı büyüme stratejisi ve yerli üretime verdiği değeri de tescillemiş oldu.

#### **Türk markalarına uluslararası teşvik**

“Güçlü Bir Türkiye İçin Türk Markalarını Seçin” mottosuyla düzenlenen Türkiye Brand Summit, her yıl farklı sektörlerden öncü markaları ve gi-



rişimleri ödüllendirerek, yerli markaların motivasyonunu artırmayı hedefliyor. Bu yıl 60'tan fazla markanın ödüllendirildiği gecede EMAY Group'un başarısı, Türk mühendisliğinin küresel ölçekte rekabet edebilirliğini bir kez daha gözler önüne serdi.





# KARANCI

KARANCI PLEKSİ END. AYDINLATMA  
SANAYİ TİCARET LIMITED ŞİRKETİ

www.karanci.net  
Kuruluşunun  
10. yılında  
sektörünün  
lideri

**Kare Fan**  
**Radial Fan**  
**Spot**  
**Şerit Led**  
**Forlife Trafo**  
**Soketli-Mercekli Osram Çubuk Led**  
**Mean Well Trafo**

**1001** **1002**  
**1003** **1004**

**PVC ZEMİN YER DÖŞEMELERİ**

**ELEKTRONİK AŞIRI YÜK**

**Cam Ürünleri**  
**Rulo Kauçuk**  
**Yuvarlak Takoz**  
**L takoz**

**Bant armatür**  
**Sosis Slikon**  
**Kontak Tutkallı**

**Solid levha**  
**Polistren aydınlatma**

**Chrom** **Gold** **Fırma** **Bronz** **ESB Sıyalı**

**Küpeşte ve bağlantı aparatları**

## Bizim GÜCÜMÜZ

MEMNUNİYETİNİZ

Karancı Endüstriyel Aydınlatma Ekipmanları,  
müşteri odaklı ve verimliliği merkez alan  
yönetim anlayışı ile hizmetinizde...



+90 552 289 93 53  
+90 507 194 88 86

Alemdağ Mah, Dilruba Sk. No:3 Çekmeköy/İstanbul

MÜŞTERİ  
ODAKLI



## ASANSÖR SEKTÖRÜNDE ALARM ZİLLERİ ÇALİYOR!

**Sibel ARSLAN**

Ekonomist & Kurumsal Danışman  
ARSGROUP

**STRATEJİK BAKIŞ** ■

*“Yukarı çıkmak istiyorsan, stratejini yerden sağlam kuracaksın!”*

2025’in ikinci yarısında asansör sektörü; yüksek maliyetler, teknik krizi, kurumsallaşma eksikleri

ve hammadde bağımlılığı gibi çok yönlü sorunlarla karşı karşıya. Tüm bu sorunlar, firmaların sürdürülebilirliğini, kârlılığını ve sektördeki rekabet gücünü zedeliyor.

2026’ya sağlıklı bir geçiş yapmak isteyen firmalar için artık bekle-

mek değil, karar almak ve strateji üretmek zamanı.

**Sektörde neler oluyor?**

**Verimlilik sorunu**

Manuel süreçler, plansız saha yönetimi ve kâğıt üzerinden yürüyen işler... Bunlar artık çağ dışı.



**Çözüm:**

- ERP sistemleriyle entegre üretim ve montaj takibi

- Dijital saha raporlama ve stok kontrolü

- “Zaman-Maliyet-Enerji” üçlüsünü ölçen akıllı otomasyon sistemleri

**Personel erozyonu**

Sektörün görünmeyen yangını; kalifiye personel eksikliği.

**Çözüm:**

- Teknik liselerle iş birliği

- SGK destekli genç istihdam programları

- İç akademi modeliyle kendi teknikerini yetiştirme

- Saha personeline performans bazlı prim ve motivasyon sistemi

**Hammadde bağımlılığı ve maliyet riski**

Yüksek kur, dışa bağımlı kritik parçalar, uzun teslim süreleri = Proje kârlılığının çöküşü

**Çözüm:**

- Sabit kurla tedarik anlaşmaları

- Yerli üretici havuzu oluşturma

- Parça bazında AR-GE destekli ortak üretim modeli

- Minimum kritik stok seviyesi belirleme

**Kurumsallaşamamak**

Kurumsal kimlik eksikliği, firma imajını zayıflatır; büyük projelerden elenmeye sebep olur.

**Çözüm:**

- ISO, TSE-HYB, CE belgeleri

- CRM sistemleriyle müşteri ilişkisi yönetimi

- Profesyonel web sitesi, LinkedIn, Google Business varlığı

- Proje bazlı kurumsal satış ve teklif ekipleri

2025-2026 strateji masası

**“Yükselen firmalar, önlem alanlardır!”**

KRİTİK ALAN	2025 HEDEFİ	2026 VİZYONU
<b>Finansal Dayanıklılık</b>	Ön ödemeli kampanyalar, maliyet enflasyonunu dengele	Leasing ile yatırım destek modeli kurulmalı
<b>Teknik Kadro</b>	Meslek liseleriyle rotasyon bazlı eğitimler	Kendi iç akademisini kuran firmalar sadık kadro yaratır
<b>Tedarik Zinciri</b>	Alternatif üretici portföyü oluşturulmalı	Yerli üreticilerle Ar-Ge destekli ortak parça üretimi
<b>Dijitalleşme</b>	ERP + saha raporlama sistemine geçiş yapılmalı	Proje bazlı satış departmanları oluşturulmalı
<b>Satış &amp; İtibar</b>	Bireysel yöneticilere odaklı saha kampanyaları yapılmalı	Proje bazlı satış departmanları oluşturulmalı

**Bu süreçte firmaların cevaplaması gereken 3 soru:**

1. Teknik personel sirkülasyonu nasıl azaltabiliriz?

2. Hangi iş süreçlerim dijitalleşmeye en uygun?

3. Tedarikte dışa bağımlılığımı

nasıl azaltabiliriz?

**SON SÖZ:**

**“Yalnızca yukarı taşımak yetmez. Markanı ve sistemini de yükseltmen gerek!”**

Günümüzde asansör firmaları artık sadece mühendislik bilgisiyle değil; stratejik düşünce, tekno-

lojik uyum, kurumsal disiplin ve insan yönetimi becerileriyle rekabet ediyor.

Kazanan firmalar, sadece yüksek teknolojiyi değil; yüksek farkındalığı da taşıyanlardır. Saygılarımla...

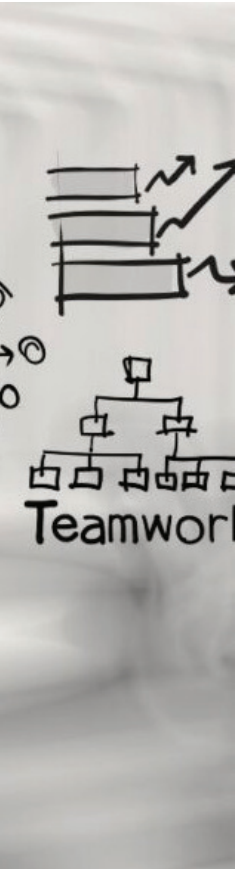

## MMO Konya Şube Asansör Komisyonu, "Asansör Sohbetleri"ni Akış Makina ev sahipliğinde gerçekleştirdi

*MMO Konya Şube Asansör Komisyonu tarafından düzenlenen "Asansör Sohbetleri" etkinliğinin ilk durağı Akış Makina oldu. Sektörel bilgi paylaşımının ve teknik diyalogların ön planda olduğu buluşmada, mühendisler ve sektör temsilcileri bir araya gelerek verimli bir görüş alışverişi gerçekleştirdi.*

MMO Konya Şube Asansör Komisyonu tarafından düzenlenen "Asansör Sohbetleri" etkinliğinin ilk durağı Akış Makina oldu. Sektörel bilgi paylaşımının ve teknik diyalogların ön planda olduğu buluşmada, mühendisler ve sektör temsilcileri bir araya gelerek verimli bir görüş alışverişi gerçekleştirdi.

Etkinliğe ev sahipliği yapan Akış Makina Genel Müdürü Onur Özdemir, hem Akış Asansörü tanıttı hem de bu tür organizasyonlarda sektör profesyonellerini ağırlamaktan duyduğu memnuniyeti dile getirdi. Sohbet ortamında geçen etkinlikte, katılımcıların teknik bilgi düzeyini artırmaya yönelik sunumlar da yapıldı.



# OPAS

Türkiye'de Şalterin Adı

## PAKET ŞALTERLERİ

### TASARIM TESCİLLİ VE FAYDALI ÜRÜN PATENTLİ KORUMA KAPAKLARIYLA ASANSÖRLER İÇİN BYPASS ŞALTERLERİ

81-20 asansör yönetmeliğine göre; KAPILARIN KİLİTLENMESİ SIRASINDA KONTAKLARIN BAKIMI İÇİN DURAK VE KABİN KAPISINI DEVREDİŞİ BIRAKMAYA YARAYAN BİR DÜZENEK (BY-PASS), ACİL DURUM, DENEY PANELİ VE KONTROL PANELİNDE KESİNLİKLE BULUNMALIDIR.



Standart Kutuya Montajlı ByPass Pako



Özel Kutuya Montajlı ByPass Pako

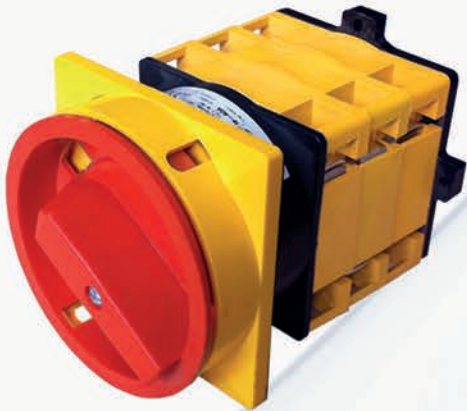

Yönetmeliğe uygun, IP2X Koruma Sınıfı.  
4-5-6 Kutumlu Asansör Besleme Panosu Şalterleri



Paket Şalter Koruma Kapaklı  
ByPass Pakolar (3-4-5 Kademe)



*Asansör sektörünün teknik temsilcileri, Akış Makina’da düzenlenen “Asansör Sohbetleri”nde bir araya geldi. Motor ve kablo sistemlerine dair uzman sunumlarının yapıldığı etkinlik, katılımcılardan tam not aldı.*

Akış Makina Satış Müdürü Neşet Tekin ile Üretim Müdürü Hasan Uygun, asansör sistemlerinde makina motoru seçiminde dikkat edilmesi gereken teknik kriterleri ayrıntılı biçimde ele aldı. Doğru motor seçiminin performans ve güvenlik açısından ne denli kritik olduğu vurgulandı.

Akış Kablo Genel Müdürü Bekir Gürbüz ise, asansör uygulamalarında kullanılan kablo türleri ve bu kabloların teknik özellikleri hakkında kapsamlı bilgiler paylaştı. Gürbüz, doğru kablo seçiminin sistemin uzun ömürlü ve güvenli çalışması için temel olduğunu ifade etti.

MMO Konya Şube Asansör Komisyonu adına yapılan açıklamada, sektörün gelişimi için bu tür teknik toplantıların ve firma ziyaretlerinin önemi dikkat çekildi. Etkinliğe katılan tüm mühendisler ve komisyon üyelerine teşekkür edildi.

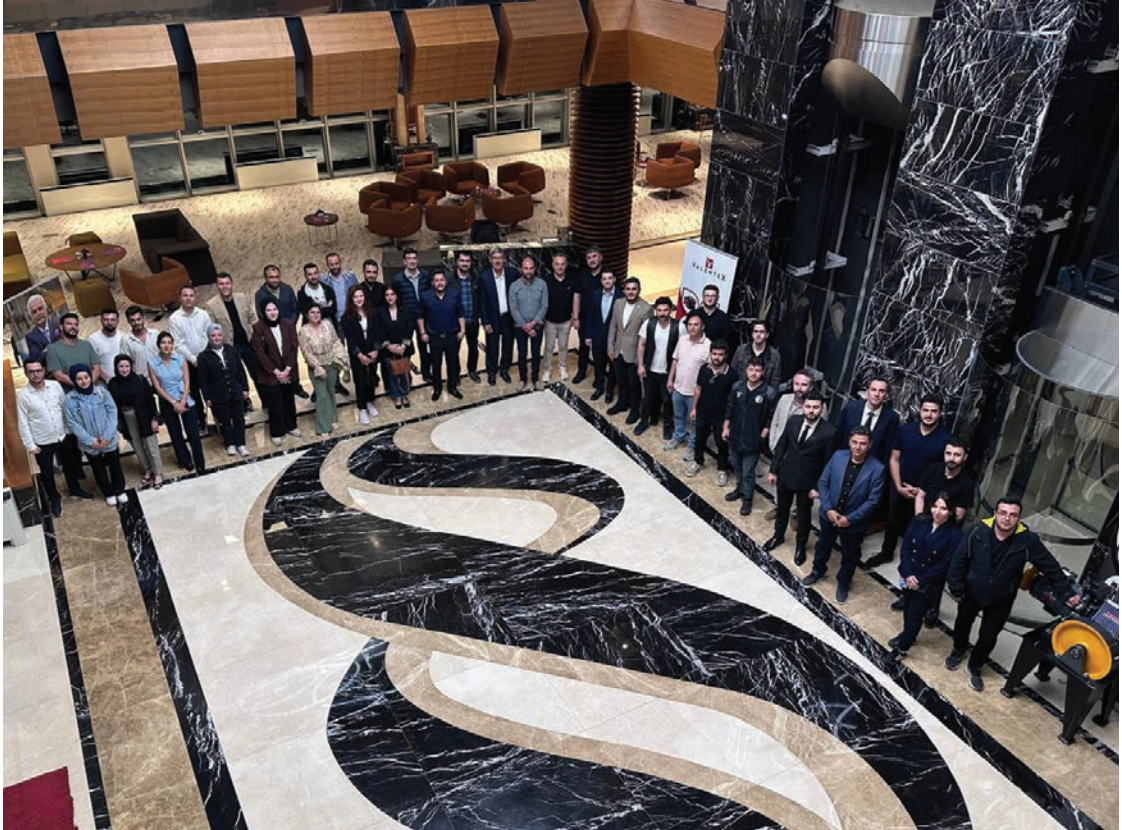



# YURT DIŐI BAĐIMLILIĐINA SON!

2014/33/AB Asansör YönetmeliĐi  
Güvenlik Komponenti kapsamında  
Türkiye'de yetkilendirilmiş **ilk** kuruluş.

## SZUTEST

444 9 511

[szutest.com.tr](http://szutest.com.tr)

Szutest

Szutest

Szutest

Szutesttr

## AKM Teknik, Türkiye genelinde asansör güvenliği için sahada 65 belediye ile protokol, 6 bölgede denetim

*Asansör güvenliği konusunda Türkiye'nin dört bir yanında faaliyet gösteren AKM Teknik Muayene Hizmetleri, yıllık periyodik muayene ve denetim çalışmalarıyla sektörün önemli aktörlerinden biri haline geldi.*

Asansör güvenliği konusunda Türkiye'nin dört bir yanında faaliyet gösteren AKM Teknik Muayene Hizmetleri, yıllık periyodik muayene ve denetim çalışmalarıyla sektörün önemli aktörlerinden biri haline geldi.

Türkiye Akreditasyon Kurumu (TÜRKAK) tarafından TS EN ISO/IEC 17020 standardı kapsamında akredite edilmiş ve Sanayi ve Teknoloji Bakanlığı tarafından yetkilendirilmiş bir A tipi muayene kuruluşu olan AKM Teknik, ülke genelinde güvenli ve sağlıklı asansör kullanımı için yoğun bir şekilde çalışmalarını sürdürüyor.

Firmanın Genel Müdürü Muzaffer Yaşar, yaptığı açıklamada asansör denetimlerinin Türkiye'nin altı coğrafi bölgesinde aktif şekilde sürdürdüğünü belirterek, "Halkımızın can ve mal güvenliği için aralıksız çalışıyoruz. Bugün itibarıyla İstanbul merkez olmak üzere Adıyaman, Ağrı, Antalya, Aydın, Batman, Bursa, Giresun, Gümüşhane, Kırklareli, Kütahya, Mardin, Muş, Tekirdağ, Trabzon ve Van gibi illerde toplamda 65 belediye ve il özel idaresiyle protokollerimiz bulunuyor. Bu protokoller çerçevesinde yılda on binlerce asansörün denetimini gerçekleştiriyoruz" dedi.

### **Denetimler hayat kurtarıyor: Etiket uyarı sistemiyle riskli asansörler belirleniyor**

AKM Teknik, gerçekleştirdiği yıllık periyodik muayeneler sonrasında denetlenen her asansöre bir etiket bırakıyor. Bu etiketler, kullanıcıları olası risklere karşı bilgilendirmeyi ve asansörlerin durumuna göre gerekli müdahalelerin zamanında yapılmasını sağlamayı hedefliyor. Etiket sistemi dört renk ile tanımlanıyor:



• **Yeşil Etiket:** Asansör kusursuzdur ve güvenle kullanılabilir.

• **Mavi Etiket:** Hafif kusurludur ancak kullanıma uygundur.

• **Sarı Etiket:** Kusurlu anlamına gelir. 120 gün için-

# PAKET ASANSÖR ÇÖZÜMLERİ

Yüksek kaliteli, yenilikçi ve özelleştirilebilir  
asansör çözümleri sunuyoruz.



**ÇÖZÜM AS**<sup>®</sup>  
asansör

+90 (312) 395 23 65

WWW.COZUM-ASANSOR.COM

de eksikliklerin giderilmesi zorunludur.

- **Kırmızı Etiket:** Güvensiz asansörleri temsil eder. 60 gün içinde gerekli onarımlar yapılmazsa kullanım ciddi risk taşır.



AKM Teknik Muayene Hizmetleri Genel Müdürlüğü Muzaffer Yaşar, "Vatandaşlarımızın bu etiketleri dikkatle takip etmesi büyük önem taşıyor. Güvenlik sadece bir bakım firması ya da idarenin sorumluluğu değil; hepimizin ortak sorumluluğudur" diye belirtti.

#### Yasal sorumluluk: Bina sakinleri ve yöneticiler dikkatli olmalı

Asansörlerin yıllık kontrollerinin yapılması, ilgili idarelerin ve bina yönetimlerinin yasal yükümlülüğü altında bulunuyor. Binada yasal bir yönetici

yoksa, tüm kat malikleri bu sorumluluğu müştereken taşımakla yükümlü. AKM Teknik yetkilileri, denetimlerin aksatılmaması ve eksiklerin zamanında giderilmesi gerektiği konusunda vatandaşları sürekli olarak bilgilendiriyor.

#### 13 yıllık tecrübe, 50'den fazla mühendis kadrosuyla sahada

2012 yılında Elektrik-Elektronik Mühendisliği bölümünden mezun olan Muzaffer Yaşar, yaklaşık 13 yıllık sektör tecrübesini AKM Teknik'in kurumsal yapısına yansıttı.

Yaşar, "Kurduğumuz günden bu yana yalnızca bir denetim firması değil, aynı zamanda toplumun güvenlik bilincini geliştirmeyi hedefleyen bir sosyal yapı olma yolunda ilerledik. Bugün 50 kişiyi aşan bir mühendis kadrosuyla sahadayız. Genç mühendislerin yetişmesine öncülük ediyor, topluma katkı sağlayacak sosyal sorumluluk projeleri geliştiriyoruz" dedi.

#### Tiyatrodan üniversite panellerine: Güvenlik bilinci küçük yaşta başlıyor

AKM Teknik'in en dikkat çeken projelerinden biri de "AKM Asansör Çocuk Tiyatrosu" oldu. İlkokul çağındaki çocuklara asansörlerin doğru ve güvenli kullanımını öğretmek amacıyla hazırlanan bu özel tiyatro gösterileri, belediyelerle iş birliği içinde organize ediliyor ve çeşitli illerde sahne alıyor. Bu projeye, çocuk yaşta farkındalık oluşturularak uzun vadede güvenli kullanım bilincinin artırılması hedefleniyor.

Ayrıca firmanın üniversitelerle ortak yürüttüğü panel, seminer ve kariyer günleri kapsamında birçok genç mühendis adayıyla bilgi paylaşımı yapılıyor. Cumhurbaşkanlığı İnsan Kaynakları Ofisi ile birlikte yürütülen stajyer mühendis programı da bu çalışmaların önemli bir parçası. Yaşar, "Yeni nesil mühendislerin sektöre güçlü ve bilinçli bir şekilde kazandırılması, uzun vadeli kalite ve güvenlik hedeflerimizin temelini oluşturuyor" dedi.

#### Hedef: Daha fazla kurumla iş birliği, daha güvenli asansörler

AKM Teknik Muayene Hizmetleri, 2025 ve sonrasında daha fazla yerel yönetimle protokol yaparak Türkiye genelindeki denetim ağını genişletmeyi hedefliyor. Firma, teknik denetim hizmetlerinin yanı sıra eğitici ve bilinçlendirici faaliyetleriyle de sektörde örnek bir profil çiziyor.



**SELVİ MAKİNA**  
ASANSÖR - MAKİNA - TAMİR



SEKTÖRDE 20 YILLIK  
TECRÜBEMİZLE  
TÜM DİŞLİLİ VE  
DİŞLİSİZ MAKİNALARA  
**YERİNDE** TEKNİK SERVİS  
HİZMETİ VERMEKTEYİZ.

“TÜRKİYE GENELİ  
SERVİS HİZMETİMİZ  
VARDIR.”

MUSTAFA SELVİ

☎ 0 (533) 791 49 92



## Asansör sektöründe dönüşüm rüzgârı Teknoloji, modernizasyon ve geleceğe yatırım

*19–21 Kasım 2025 tarihleri arasında İtalya'nın Milano kentinde düzenlenecek olan GEE – Global Elevator Exhibition, dikey ve yatay ulaşım sistemlerinde yaşanan teknolojik gelişmeleri ve bakım modernizasyon çözümlerini sektör profesyonelleriyle buluşturacak.*

Güvenlik, enerji verimliliği ve erişilebilirlik... Asansör sektöründe büyük bir dönüşümün temelini oluşturan bu üç kavram, hem yeni kurulumlara hem de mevcut sistemlerin bakım ve modernizasyon çalışmalarına yön veriyor. Gelişen teknolojiler ve dijitalleşme, yalnızca sistem bileşenlerini değil, sektörün tüm hizmet anlayışını kökten değiştiriyor.

### **Avrupa'da lider konumda**

Anie Ascensori tarafından hazırlanan çalışmaya göre İtalya, Avrupa'da en fazla kurulu asansöre sahip ülke konumunda. Yaklaşık 1 milyon aktif asansör ile her gün 100 milyon taşıma gerçekleşiyor. Ancak bu sistemlerin %60'ından fazlası 30 yaşın üzerinde ve günümüz güvenlik ve erişilebilirlik standartlarına uygun değil. Bu durum, bakım ve modernizasyonun sektördeki stratejik önemini artırıyor.

### **GEE: Sektörün yeni buluşma noktası**

Global Elevator Exhibition (GEE), bu değişimi yakalayarak sektöre yepyeni bir fuar formatı sunuyor. Fuar, yalnızca yeni ürünleri değil; bakım çözümleri, sistem iyileştirmeleri ve yazılım tabanlı yönetim araçlarını da merkezine alıyor. Sergilenecek ürün gamı; konut tipi asansörlerden yük ve araç asansörlerine, platform sistemlerinden ev tipi çözümlere ve merdiven asansörlerine kadar geniş bir yelpazeyi kapsıyor.

Katılımcı profili ise oldukça çeşitli; mühendisler, montaj uzmanları, bakım teknisyenleri, komponent üreticileri başta olmak üzere sektörde yer alan tüm profesyonellerin ilgisini çekecek nitelikte.

### **Yazılım destekli asansör yönetimi öne çıkıyor**

Fuar kapsamında öne çıkan yeniliklerden biri de asansör yönetim yazılımları olacak. Bu sistemler; günlük operasyonları optimize etme, bakım planlaması yapma ve olası arızaları önceden tespit etme yetenekleriyle dikkat çekiyor. Gerçek zamanlı izle-

me sayesinde güvenlik, performans ve kullanıcı deneyimi önemli ölçüde artıyor.

### **360 derecelik sektörel sunum**

19–21 Kasım 2025 tarihlerinde Fiera Milano fuar alanında gerçekleştirilecek GEE, sektöre dair her bileşeni kapsayan bütünsel bir etkinlik olacak. Etkinlik, mimarlar, tasarımcılar, inşaat firmaları, gayrimenkul yöneticileri ve bina yönetim profesyonelleri gibi farklı disiplinlerden ziyaretçileri de ağırlayacak.

### **MIBA ittifakı ile güçlenen etkinlik**

GEE, aynı zamanda Sicurezza, SBE ve Made Expo fuarları ile eş zamanlı olarak düzenleniyor. Bu dört fuar, birlikte MIBA – Milan International Building Alliance çatısını oluşturuyor. Bu sayede katılımcı firmalar yalnızca asansör sektörüyle sınırlı kalmayıp, inşaat sektörünün farklı alanlarından gelen mimar ve tasarımcılarla da doğrudan iletişim kurma imkânı bulacak.

### **Zengin içerikli GEE Talks Programı**

Ziyaretçileri yalnızca ürünlerle değil, zengin içerikli oturumlarla da buluşturacak olan GEE, üç ana temada düzenlenecek "GEE Talks" programını sunuyor: "Vizyon ve Pazar Trendleri": Dikey ve yatay ulaşım alanındaki mevcut ve gelecekteki eğilimler ele alınacak.

"İnovasyon ve Teknoloji": Mobilite, tasarım ve erişilebilirlik üzerine sürdürülebilir çözümler detaylandırılacak.

"Yenilenme, Verimlilik ve Sürdürülebilirlik": Güvenlik, sürekli mesleki eğitim, yeni mevzuatlar ve teknik gelişmeler masaya yatırılacak.

Bu oturumlar, ANACAM (İtalyan Asansör Kurulum ve Bakım Derneği), Politecnico di Milano ve Cresme (İtalyan Gayrimenkul Araştırma Merkezi) gibi güçlü kurumların katkılarıyla gerçekleştirilecek.

  
**GEE** GLOBAL  
ELEVATOR  
EXHIBITION  

---

**M I L A N O**

**19-21 NOV 2025**  
**FIERAMILANO**

**DESIGN THE FUTURE OF ELEVATORS**



[www.globalelevatorsexhibition.com](http://www.globalelevatorsexhibition.com) f y i n

**MIBA**  
MILAN INTERNATIONAL BUILDING ALLIANCE



**FIERA MILANO**



## YANGINA DAYANIKLI ASANSÖR SİSTEMLERİ

**Ceyla AKIN**

Director Miracle Engineering & Consultancy  
ceylaakin@miracleengineering.co.uk  
info@miracleengineering.co.uk

### PAZAR ARAŞTIRMASI

Yangın, bina güvenliği açısından en büyük tehditlerden biri. Hepimize çocukluktan beri “Yangın sırasında asansöre binmeyin!” diye öğretildi ama gerçek biraz daha farklı. Teknoloji ilerledikçe, yangına dayanıklı asansörler artık hayat kurtaran sistemler haline geldi. Peki, bu sistemler gerçekten nasıl çalışıyor? Hangi ülkeler hangi çözümleri kullanıyor? Ve bu sistemlerin gerçekten işe yaradığı durumlar var mı? Haydi gelin birlikte bakalım.

Yangın sırasında sıradan asansörler kullanılamaz hale gelir. Bunun sebebi elektrik kesintileri, dumanın yayılması ve asansör kabinlerinin yangına karşı dayanıksız olmasıdır. Ancak yangına dayanıklı asansörler, özel kapılar, duman sızdırmaz şaftlar, yüksek ısıya dayanıklı elektrik panoları ve acil durum güç kaynakları ile donatılmıştır. Üstelik, bazı modellerde akıllı yönlendirme sistemleri de var; yani panik halinde herkesin düğmelere basması gibi bir sorun olmadan, asansör sizi en güvenli

kata götürebilir.

Tabii, bu sistemler öyle rastgele yapılmıyor. Avrupa’da EN 81-72 standardı yangın asansörlerinin nasıl olması gerektiğini belirlerken, ABD’de NFPA 101 ve NFPA 13 gibi standartlar yangın güvenliği kurallarını koyuyor. ISO 4190 gibi uluslararası standartlar da genel çerçeveyi çiziyor. Asansörler sadece bina tahliyesi için değil, itfaiyecilerin yangın anında binaya güvenli erişimini sağlamak için de kullanılıyor. Çünkü düşünün, bir gökdelenin 50. katında yangın varsa, itfaiye erlerinin merdivenleri kullanarak çıkması çok uzun sürebilir. O yüzden, yangına dayanıklı asansörler hem bina sakinleri hem de acil müdahale ekipleri için kritik bir rol oynuyor.

Dünyanın farklı yerlerinde yangına karşı asansör kullanımı farklı yaklaşımlar içeriyor. ABD’de özellikle 11 Eylül sonrası, yüksek katlı binalarda yangın tahliye asansörleri zorunlu hale geldi. Japonya ise hem deprem hem de

yangın riskini birlikte ele alarak, sarsıntıya ve yangına dayanıklı tahliye asansörleri geliştirdi. Yangın algılandığında bu asansörler en güvenli kata gidiyor ve orada bekliyor. Avrupa’da ise yeni nesil binalarda yangın asansörleri artık standart hale gelmeye başladı. Londra, Berlin gibi büyük şehirlerde bu sistemler büyük önem taşıyor. Türkiye’de ise İstanbul’daki yeni gökdelen projelerinde yangına dayanıklı asansörlerin kullanımı hızla artıyor. Özellikle yüksek katlı karma kullanımlı binalarda bu sistemler standart hale gelmeye başladı.

Peki, bu sistemler gerçekten işe yarıyor mu? 2017 yılında Tokyo’da bir gökdelen yangını sırasında, binada bulunan 200’den fazla kişi yangına dayanıklı asansörler sayesinde güvenli bir şekilde tahliye edildi. Yangın algılandığında asansörler otomatik olarak güvenli bölgelere yönlendirildi ve bina tahliye süresi neredeyse yarıya düştü. İşte bu, yangına dayanıklı asansörlerin nasıl hayat kurtardığının en somut örneklerinden biri.



Sonuç olarak, yangın anında çalışmaya devam eden ve insanları güvenli bölgelere ulaştıran asansörler, modern binaların vazgeçilmez bir parçası haline geliyor. Gelecekte daha akıllı sensörler, yapay zeka tabanlı kontrol sistemleri ve yeni nesil yanmaz malzemelerle bu sistemlerin daha da gelişeceğini söylemek mümkün. Biz mühendislerin görevi ise binaları yangına karşı daha güvenli hale getirmek. Çünkü eninde sonunda, iyi tasarlanmış bir sistem bir kişinin bile hayatını kurtarabiliyorsa, her şeye değer. Ülkemizde de bu sistemlerin daha yaygın hale gelmesini dileriz.

#### Kaynakça

1. EN 81-72 Standard. (2015). Safety rules for the construction and installation of lifts – Part 72: Firefighters' lifts. European Committee for Standardization (CEN).
2. NFPA 101 & NFPA 13 Standards. (2020). National Fire Protection Association (NFPA).
3. ISO 4190-6:1999. Lifts – Passenger and goods lifts – Part 6: Safety requirements for fire protection. International Organization for Standardization (ISO).
4. Tokyo Fire Incident Report (2017). Fire Department of Tokyo.
5. National Fire Protection Association (NFPA). (2017). Fire Protection Systems: A
6. JICA (Japan International Cooperation Agency). (2020). Fire and Earthquake Resistant Elevator Systems in Japan. JICA Technical Report.
7. FIRECODE Ltd. (2018). Modern Building Fire Safety: Fire Safety Management in High-Rise Buildings.
8. Istanbul Building Authority. (2022). Fire Safety Regulations for High-Rise Buildings in Istanbul.
9. Schindler Group. (2021). Elevators for High-Rise Buildings: Fire Safety and Modern Design.

Kalitemizi yükseklere,  
Konforumuzu sizlere taşımak için çalışıyoruz

We raise our quality to high,  
We are working to carry our comfort to you

**HIDOKS**

**HIDOKS®**  
ASANSÖR

**HiLIFT**  
DISABLED ELEVATORS & COMPLETE SOLUTIONS

**rektör**  
elevator systems

**HIDOOR**  
AUTOMATIC DOOR

[www.hidoks.com.tr](http://www.hidoks.com.tr)

Tüm ürünlerimizde istenilen ölçü ve opsiyonlarda üretim yapılır.  
All our products are produced in the desired sizes and options.



### H-LFT 100

Açık Tip Engelli Platformu  
Open Type Wheelchair Lift



### M-LFT 150

Monşarj Asansör  
Dumbwaiter Lift



### H-LFT 200

Kapalı Tip Engelli Platformu  
Protected Type Wheelchair Lift



### H-LFT 300

Merdiven Tip Engelli Platformu  
Stair Lift



### M-LFT 400

Dubleks Ev Asansörü  
Doublex Homelift



### H-LFT 500

Koltuk Tip Engelli Platformu  
Stair Lift





## YANGIN ANINDA İTFAİYE ASANSÖRLERİNİN HAYATİ ROLÜ VE STRATEJİK ÖNEMİ

Emir Barış BUDAK

Asansör Vizyon Dergisi Editorial Team  
haber@asansorvizyon.com

### İTFAİYE ASANSÖRLERİ

Yangın anlarında sanyelerin bile hayati önem taşıdığı acil durum senaryolarında, yüksek katlı binalarda hızlı ve güvenli müdahale imkânı sağlayan itfaiye asansörleri, modern yapı güvenliğinin vazgeçilmez bir bileşeni haline gelmiştir. Yangına karşı dayanıklılık, bağımsız enerji desteği, özel güvenlik sistemleri ve tahliye kolaylığı gibi kritik özellikleriyle bu asansörler, hem itfaiye ekipleri için hem de bina sakinlerinin tahliyesi açısından stratejik önem taşımaktadır.

Günümüzde hızla artan dikey yapılaşma, özellikle büyükşehirlerde yüksek katlı konutlar ve ticari komplekslerin çoğalmasına neden olurken; beraberinde getirdiği yangın riski, tahliye planlarının yeniden yapılandırılmasını zorunlu kılmaktadır. Türkiye gibi hem deprem hem de yangın riski barındıran ülkelerde, afet anlarında etkili müdahale ve güvenli tahliye için donanımlı sistemlere olan ihtiyaç, her geçen gün daha da belirginleşmektedir. Bu bağlam-

da geliştirilen itfaiye asansörleri, yalnızca teknolojik bir çözüm değil, aynı zamanda insan hayatını doğrudan etkileyen yaşamsal bir güvenlik altyapısıdır.

İtfaiye asansörlerinin üretim ve montajında, “Binaların Yangından Korunması Hakkında Yönetmelik”, Türk Standartları Enstitüsü (TSE) düzenlemeleri ve EN 81-72 gibi uluslararası normlar esas alınmaktadır. Bu standartlar doğrultusunda asansörlerin yalnızca yangına dayanıklı malzemelerle üretilmesi değil, aynı zamanda kullanım yetkilendirmesinden elektriksel güvenliğe, kabin ölçülerinden taşıma kapasitesine kadar pek çok teknik kriteri karşılaması zorunludur.

Örneğin; kabin hacminin minimum 1.82 m<sup>2</sup> olması, taşıma kapasitesinin en az 750 kg olarak tasarlanması ve kabin kapılarının en az 60 dakika yangına dayanıklı malzeme ile üretilmesi gerekmektedir. Bu teknik özellikler, acil durumlarda hem ekiplerin hem de kurtarılacak

kişilerin güvenliğini maksimize etmeyi hedefler.

İtfaiye asansörlerinin yapımında kullanılan her bir malzeme, yangın koşullarına dayanıklılık temelinde seçilmektedir. Paslanmaz çelikten üretilmiş elektrostatik boyalı kabin duvarları, ısıya dayanıklı özel camlar ve alüminyum çeta desenli taban kaplamaları sayesinde, yüksek sıcaklık ve darbe etkilerine karşı uzun süreli direnç sağlanır. IP 54 sınıfı aydınlatma ve elektrik donanımları ile sistemin, kıvılcım ya da kısa devre gibi olası risklere karşı korunması amaçlanır.

Kabin içine entegre edilmiş katlanabilir çıkış merdivenleri, itfaiye görevlilerinin binaya erişimini kolaylaştırırken, kabin içi duman tahliye sistemleri ve havalandırma ekipmanları, içeride mahsur kalan kişilerin hayati fonksiyonlarını korumada büyük rol oynar.

Yangın sırasında en büyük tehditlerden biri olan enerji ke-



sintisi riski, itfaiye asansörlerinde bağımsız enerji kaynaklarıyla bertaraf edilmiştir. Jeneratör ve batarya sistemleri sayesinde, şehir şebekesinden bağımsız çalışan bu asansörler, yangın anında sürekli devrede kalabilmektedir. Bu sayede tahliye ve

müdahale faaliyetlerinde kesinti yaşanmaz; kritik dakikalar etkili bir şekilde değerlendirilir.

İtfaiye asansörlerinde yalnızca fiziksel dayanıklılık değil, aynı zamanda akıllı yazılım sistemleri de önemli rol oynar. Yangın

alarm sistemiyle entegre çalışan kontrol ünitesi sayesinde asansör, acil durumlarda otomatik olarak en güvenli kata yönlendirilir. Aynı zamanda sıcaklık sensörleri, aşırı yük algılayıcıları ve manuel kilit sistemleri ile sadece yetkili personelin kullanımı garanti altına alınır.

Acil durum geri dönüş sistemleri ve otomatik havalandırma çözümleri de, kabin içerisinde yaşanabilecek oksijen yetersizliği veya duman birikimi gibi riskleri en aza indirir.

İtfaiye asansörleri, Türkiye’de 2000’li yılların başından itibaren özellikle İstanbul gibi metropolde yaygınlaşmaya başlamıştır. İlk uygulamalar pilot projelerle sınırlı olsa da, günümüzde başta rezidanslar, AVM’ler ve kamu binaları olmak üzere pek çok yeni yapıda zorunlu hale gelmiştir. Bu durum, yangın güvenliğinin artık bir tercih değil, bir zorunluluk olduğunu ortaya koymaktadır.

Yangın anında görevini eksiksiz yerine getirecek şekilde tasarlanmış ve standardize edilmiş bir itfaiye asansörü, yalnızca bir ulaşım aracı değil, aynı zamanda hayat kurtaran bir güvenlik sistemidir. Doğru mühendislik uygulamaları, malzeme seçimi, enerji yedekliliği ve kontrol sistemleriyle desteklenen bu sistemler, afet anlarında güvenliğin en güçlü destekçisidir. Dolayısıyla, her yeni projede yangına karşı alınacak önlemler arasında itfaiye asansörlerine özel önem verilmesi, modern kentleşmenin olmazsa olmaz bir parçası haline gelmiştir.



# EXPO ELEVADOR

*Latin Amerika'nın en büyük asansör ve yürüyen merdiven fuarı olan ExpoElevador 2025, 6-8 Mayıs tarihleri arasında Brezilya'nın São Paulo kentindeki Pro Magno Centro de Eventos'ta büyük bir katılımı ile gerçekleşti. Her yıl olduğu gibi bu yıl da fuar, sektördeki en son teknolojilerin tanıtıldığı, bölgesel ve küresel aktörlerin bir araya geldiği stratejik bir buluşma noktası oldu.*

*Fuar, sadece Brezilya içinden değil; ABD, Almanya, Çin, Türkiye, Arjantin, Şili ve Kolombiya gibi ülkelerden 100'ün üzerinde firmanın katılımına sahne oldu. Katılımcılar arasında asansör üreticileri, komponent tedarikçileri, bakım-montaj firmaları, mühendisler, mimarlar, müteahhitler ve teknik üniversite temsilcileri yer aldı. Bu yönüyle ExpoElevador, sadece bir ticaret platformu değil, aynı zamanda teknik bilgi alışverişinin yapıldığı uluslararası bir sektör sahnesi olarak dikkat çekti.*

## ExpoElevador 2025: Latin Amerika asansör sektörünün kalbi São Paulo'da attı

*Latin Amerika'nın en büyük asansör ve yürüyen merdiven fuarı olan ExpoElevador 2025, 6-8 Mayıs tarihleri arasında Brezilya'nın São Paulo kentindeki Pro Magno Centro de Eventos'ta büyük bir katılımla gerçekleşti.*

Latin Amerika'nın en büyük asansör ve yürüyen merdiven fuarı olan ExpoElevador 2025, 6-8 Mayıs tarihleri arasında Brezilya'nın São Paulo kentindeki Pro Magno Centro de Eventos'ta büyük bir katılım- la gerçekleşti. Fuar, sektördeki en son teknolojilerin tanıtıldığı, bölgesel ve küresel aktörlerin bir araya

geldiği stratejik bir buluşma noktası oldu. Fuar, sadece Brezilya içinden değil; ABD, Almanya, Çin, Türkiye, Arjantin, Şili ve Kolombiya gibi ülke- lerden 100'ün üzerinde firmanın katılımına sahe- ne oldu. Katılımcılar arasında asansör üreticileri, komponent tedarikçileri, bakım-montaj firmaları, mühendisler, mimarlar, müteahhitler ve teknik üniversite temsilcileri yer aldı. Bu yönüyle Expo- Elevador, sadece bir ticaret platformu değil, aynı zamanda teknik bilgi alışverişinin yapıldığı ulusla- rarası bir sektör sahnesi olarak dikkat çekti.

Fuarın öne çıkan bölümlerinden biri olan "Conexão Edifício Eficiente" başlıklı teknik kongre kapsamında, dikey ulaşımda enerji verimliliği, güvenlik sistemleri, yapay zekâ tabanlı asansör kontrol sistemleri, IoT destekli uzaktan bakım çözümleri ve sürdürülebilir bina teknolojileri gibi konular masaya yatırıldı. Panel oturumlarında ise kazaların önlenmesi, proje hataları, bakım stan- dardizasyonu ve modernizasyon süreçleri gibi uy- gulamaya dönük önemli başlıklar tartışıldı.

ZIEHL-ABEGG, Wittur, VEICHI gibi küresel tek- noloji firmaları en son ürünlerini sergilerken; bazı yerli üreticiler de ilk kez Latin Amerika pazarına açılma fırsatı buldu. Türkiye'den de yoğun katı- lım gerçekleştirilen ExpoElevador'da, Eker Maki- na, Erkan Lift, Kırker Metal, Aybey Elektronik, Ah&Met Asansör, Butkon, Özbeşler Asansör, Ar- kel, Akış Makina stan açtı. Stand alanları oldukça yoğundu; fuar boyunca B2B görüşmeler, bayi an- laşmaları ve teknik ürün lansmanları yapıldı.

ExpoElevador 2025'in bir diğer önemli yanı, Brezilya'nın teknik normlarını belirleyen asansör sektör dernekleri ABNT ve ABEEL, mühendisler konseyi CONFEA ve Arjantin asansör federasyo- nu CAFAC gibi yapıların fuara aktif destek sun- masıydı. Bu sayede sektördeki sertifikasyon ve







regülasyon süreçlerine dair doğrudan bilgi alış-verişi sağlandı.

Fuarın stratejik önemi yalnızca teknolojik vitrin olmasından değil, aynı zamanda Latin Amerika pazarında iş yapmak isteyen firmalara sunduğu fırsatlardan kaynaklanıyor. ExpoElevador Türkiye'den katılan firmalar için komponent ihracatı, enerji tasarruflu motorlar, akıllı kumanda panoları, kabin tasarımı ve modernizasyon çözümleri konusunda fırsatlar suudu. Ancak bölgeye girmek isteyen firmaların Portekizce teknik dokümantasyon, yerel sertifikasyon uyumu ve distribütör iş birlikleri konusunda hazırlıklı olmaları büyük önem taşıyor.

Sonuç olarak, ExpoElevador 2025, Latin Amerika'nın asansör endüstrisindeki büyüme potansiyelini bir kez daha ortaya koydu. Brezilya'nın sahip olduğu geniş asansör parkı,

eski sistemlerin modernizasyon ihtiyacı ve akıllı bina çözümlerine yönelik yükselen talep, bu fuarı yalnızca bir sergi değil; aynı zamanda stratejik bir yatırım ve iş geliştirme platformu haline getiriyor. Türk firmaları için bu tür fuarlar, sadece ihracat değil, uzun vadeli pazar entegrasyonu için de kritik rol oynuyor.

#### **Brezilya ve Latin Amerika'da asansör sektörü: Büyüyen pazar, stratejik fırsatlar**

Latin Amerika, son yıllarda şehirleşmenin hızlanması, dikey mimarinin yaygınlaşması ve altyapı yatırımlarındaki artış sayesinde asansör ve yürüyen merdiven sektöründe kayda değer bir büyüme yaşıyor. Bölgenin en büyük pazarı olan Brezilya, yalnızca Latin Amerika için değil, dünya asansör endüstrisi için de stratejik bir oyuncu konumunda bulunuyor.

Bu yazıda, Latin Amerika'daki asansör sektörü-



MOROCCO

# LIFTEXPO

Casablanca

FAS ASANSÖR TEKNOLOJİLERİ FUARI

2<sup>nd</sup> International Exhibition For  
**ELEVATORS & ESCALATORS**

**10-12**  
DECEMBER  
2025

**OFEC**  
**EXPO CENTER,**  
**CASABLANCA**

+90 549 540 63 61

[www.liftexpo-morocco.com](http://www.liftexpo-morocco.com)

Do not be late to BOOK YOUR STAND

**EXPERT**  
EXPERT ULUSLARARASI FUARCILIK  
[www.expertexpo.com.tr](http://www.expertexpo.com.tr)



nü Brezilya merkezli olarak mercek altına alırken; bölgenin potansiyelini, yatırım fırsatlarını, pazarın teknik yapısını ve Türk firmaları için sunduğu olanakları detaylandıracağız.

#### **Brezilya asansör pazarı: Bölgesel lider, küresel aktör**

Brezilya, yaklaşık 450.000 adet asansörle dünyanın en büyük beşinci asansör parkına sahip ülkesi konumundadır. Yılda ortalama 12.000–15.000 yeni asansör kurulumu yapılmakta ve özellikle São Paulo, Rio de Janeiro, Belo Horizonte gibi büyük kentlerde modernizasyon talebi artmaktadır.

#### **Başlıca özellikler:**

- Asansörlerin büyük kısmı eski teknolojiye sahip ve modernizasyon ihtiyacı yüksek.
- Brezilya, Avrupa standartlarıyla uyumlu teknik normlar (ABNT-NBR, ISO) benimsemeye

başlamıştır.

- Yerli üretim güçlü olmakla birlikte, motor, kontrol paneli ve buton gibi komponentlerde dışa bağımlılık sürüyor.
- Teknik bakım ve periyodik kontrol zorunlulukları ülke genelinde henüz homojen değil, bu da fırsat sunuyor.

#### **Latin Amerika genel görünüm: Bölgesel farklılıklar, ortak zorluklar**

Brezilya'nın ardından Meksika, Arjantin, Şili, Kolombiya ve Peru, Latin Amerika'nın öne çıkan diğer pazarlarıdır. Ancak ülkeler arasında düzenlemeler, altyapı düzeyi ve kullanıcı alışkanlıkları büyük farklılıklar gösterir.

#### **Pazar segmentasyonu:**

**Meksika:** Kuzey Amerika etkisiyle daha çok Amerikan standardına (ASME) dayalı bir sistem söz konusu. ABD firmaları güçlüdür.







**Arjantin:** Ekonomik istikrarsızlık, pazarı daraltsa da Buenos Aires gibi büyük şehirlerde modernizasyon yatırımları sürüyor.

**Şili:** Teknik normlara en uyumlu ülke. Avrupa ve Asya menşeli komponent kullanımı yaygın.

**Kolombiya ve Peru:** Yükselen pazarlar. Yeni konut ve otel projelerinde hızlı büyüme gözleniyor.

#### Lider firmalar ve rekabet dinamikleri

Latin Amerika pazarında çok uluslu firmalar pazara hâkim durumda:

- Otis, Schindler, Kone ve TK Elevator gibi küresel markaların bölge genelinde doğrudan yatırımları ve servis ağları bulunuyor.
- Brezilya'da Atlas Schindler, Elevadores Villarta, Thyssenkrupp Elevadores yerli-yabancı ortaklı güçlü markalardandır.
- Komponent alanında Çin menşeli ürünler fiyat avantajıyla yaygın olsa da kalite ve sertifikasyon sorunları ciddi endişe kaynağı.

#### Fırsatlar ve büyüme alanları Modernizasyon pazarı

Latin Amerika'daki asansörlerin %60'ı 20 yaşın üzerinde. Bu durum; motor, kontrol paneli, güvenlik ekipmanları gibi komponentlerde yoğun modernizasyon ihtiyacı anlamına geliyor.

#### Yürüyen merdiven ve havalimanı sistemleri

Brezilya ve Meksika başta olmak üzere metro, otobüs istasyonu, havalimanı yatırımları artmakta. Hareketli yürüyen yollar ve geniş hacimli yürüyen merdiven sistemlerine talep hızla büyüyor.

#### Akıllı sistemler ve dijitalleşme

IoT tabanlı asansör kontrol sistemleri, uzaktan bakım çözümleri ve enerji verimli motorlara talep artıyor. Türk firmaları bu alanda avantaj sağlayabilir.

#### Türkiye için açık kapılar: Ne yapılmalı?

Türk asansör komponent üreticileri için Latin

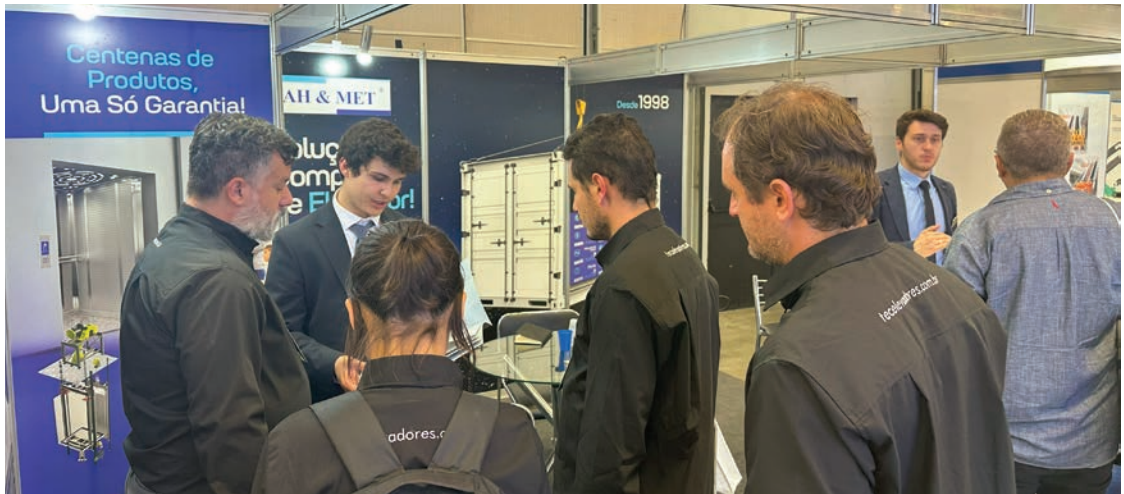

*Hep  
Daha  
Yükseğe*



**DENEYİMLİ  
KADROMUZLA,  
2007 YILINDAN  
BERİ YANINIZDAYIZ...**

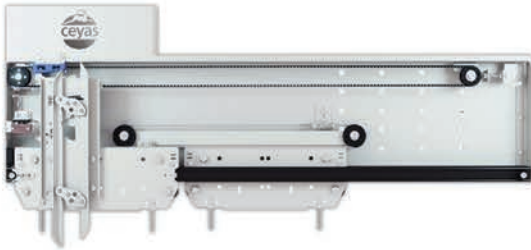

[www.ceyasasansor.com](http://www.ceyasasansor.com)

Başak Mh. Konya Ereğli Cd. No: 66/1 Karatay / KONYA / TÜRKİYE  
Tel: +90 332 3427234 Faks: +90 332 3427235  
GSM: +90 532 5904125 E-mail: info@ceyasasansor.com



Amerika pazarı, hem ihracat hem de yerinde iş birlikleri açısından ciddi fırsatlar sunmaktadır. Özellikle hidrolik sistemler, motorlar, kumanda panoları ve estetik kabin tasarımlarında Türk firmaları öne çıkabilir.

#### Önerilen stratejiler:

- Yerel partnerlerle distribütörlük anlaşmaları yapılmalı.
- Fuarlara (örneğin Expo Elevador – Brezilya) düzenli katılım sağlanmalı.
- Brezilya başta olmak üzere Portekizce teknik dokümantasyon ve sertifikasyon hazırlıkları yapılmalı.
- Uzaktan erişim, enerji tasarrufu, akıllı sensör gibi alanlara yatırım yapan firmalar, farklılaşabilir.

#### Zorluklar ve dikkat edilmesi gerekenler

**Dil ve kültür bariyeri:** İspanyolca ve Portekizce

teknik iletişim şart.

**Gümrük vergileri:** Özellikle Brezilya'da ithal ürünlere yönelik yüksek vergiler, maliyetleri etkiliyor.

**Sertifikasyon farkları:** AB normlarından farklı standartlar nedeniyle, bazı ürünlerin teknik adaptasyonu gerekebilir.

**Yavaş bürokrasi:** Proje onay ve ruhsat süreçleri ülkeden ülkeye çok değişiyor.

#### Sonuç: Latin Amerika, gelecek vaat eden zorlayıcı bir pazar

Brezilya ve genel olarak Latin Amerika, hem risk hem de yüksek getiri potansiyeli barındıran dinamik bir pazar. Asansör sektöründe faaliyet gösteren Türk firmaları, güçlü kalite-performans oranları ve teknik kabiliyetleriyle bölgede önemli başarılar yakalayabilir. Ancak bunun için uzun vadeli pazar stratejisi, yerelleşme planı ve güçlü iş birlikleri gereklidir.



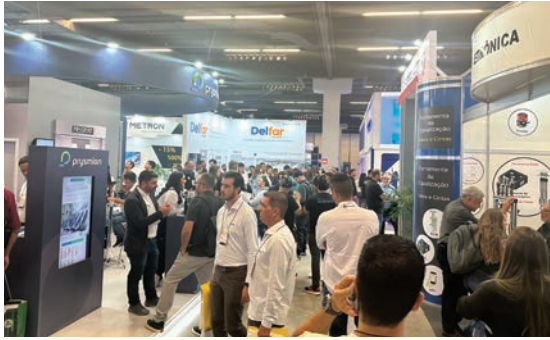



## ASANSÖRLER VE YAPAY ZEKÂ AKILLI DİKEY ULAŞIMIN GELECEĞİ

Mehmet Pusat ŞERFLİ

Asansör Vizyon Dergisi Editorial Team  
haber@asansorvizyon.com

### YAPAY ZEKA ■

#### Giriş: Sıradanlıktan akıllılığa geçiş

Uzun yıllar boyunca sadece yukarı ve aşağı hareket eden mekanik kutular olarak görülen asansörler, günümüzde teknolojinin evrimiyle çok daha fazlasını ifade ediyor. Yapay zekâ (AI) ve makine öğrenimi (ML) gibi teknolojilerle donatılan yeni nesil asansör sistemleri, güvenlikten enerji verimliliğine, konfordan kullanıcı davranış analizine kadar birçok alanda devrim yapıyor. Kentsel yoğunluğun ve yüksek katlı yapılaşmanın arttığı bir dünyada, akıllı asansör sistemleri, akıllı şehirlerin en kritik bileşenlerinden biri olmaya aday.

Bu yazıda, yapay zekâ teknolojilerinin asansör sektöründeki uygulamalarını, dünyadaki ve Türkiye’deki gelişmeleri, karşılaşılan zorlukları ve geleceğe dair atılması gereken adımları ele alıyoruz.

#### 1. Yapay zekânın asansördeki uygulamaları

■ **Önleyici bakım ve arıza tahmini**  
Yapay zekâ destekli sistemler, asansör motorları, kapı mekanizmaları ve fren sistemlerinden sürekli veri toplar. Bu veriler, makine öğrenimi algoritmalarıyla analiz edilerek olası arızalar henüz gerçekleşmeden tahmin edilebilir. Bu sistemler sayesinde:

■ Ani duruşlar ve yolcu mağduriyetleri azalır.

- Parça ömrü uzar.
- Servis planlaması optimize edilir.
- Bu teknolojiyi aktif olarak kullanan global firmalar arasında KONE, Otis ve Schindler gibi markalar yer alıyor.

■ **Görüntü işleme ile güvenlik izleme**  
Kabin içine yerleştirilen kamera sistemleri, yapay zekâ ile desteklenerek düşme, bayılma veya saldırı gibi olağandışı durumları algılayabiliyor. Özellikle yaşlı, çocuk ve engelli bireyler için bu sistemler hayati önem taşıyor.

■ **Sesli ve temassız kontrol sistemleri**  
COVID-19 sonrası artan hijyen beklentileriyle birlikte, sesle çalışan kat çağırma sistemleri geliştirildi. “TinyML” gibi düşük enerji tüketimli algoritmalar sayesinde bu sistemler bina yönetim sistemlerine entegre edilebiliyor.

■ **Dinamik kat yönetimi ve trafik optimizasyonu**  
Yapay zekâ, bina kullanıcılarının yoğunluk haritasını çıkararak asansör trafiğini optimize ediyor. Bu sayede:  
■ Kabin bekleme süreleri azalıyor.  
■ Enerji verimliliği artıyor.  
■ Kat talepleri akıllı sıraya alınıyor.

#### 2. Dünyada durum: Dijital dönüşüm hızla ilerliyor

Gelişmiş ülkelerde yapay zekâ destekli asansör sistemleri artık yalnızca lüks yapılarda değil, kamu binalarında ve

hastanelerde de kullanılmaya başladı.

Özellikle:

- Almanya, sürdürülebilir bina sertifikaları için AI destekli sistemleri teşvik ediyor.
- Japonya, yaşlı nüfus nedeniyle düşme tespiti ve acil durum bildirim sistemlerini standartlaştırmayı tartışıyor.
- ABD’de New York ve Kaliforniya’da büyük konut projelerinde AI kontrollü trafik yönetim sistemleri uygulanıyor.

Yapay zekâ, sadece konfor değil, aynı zamanda erişilebilirlik ve insan onuruna saygılı ulaşım açısından da kritik bir dönüşüm sunuyor.

3. Türkiye’de durum: Gelişme potansiyeli yüksek ama uygulama sınırlı  
Türkiye’de yapay zekâ temelli asansör sistemleri henüz başlangıç seviyesinde. Bazı prestijli konut projeleri ve özel hastaneler sesli kontrol, uzaktan izleme veya akıllı çağrı sistemlerine yatırım yapıyor.

Ancak genel düzeyde:

- Standart AI uygulamaları oldukça sınırlı.
- Yerli üreticiler donanımda yetkin, ancak yazılımda dışa bağımlı.
- Üniversite-sanayi iş birlikleri henüz yeterince ticarileşmiş değil.
- TASFED, AYSAD, TSE ve BTK gibi kurumların ortak çalışmaları, yapay zekâ uygulamalarının mevzuata uygun

biçimde yaygınlaşması için kritik rol oynuyor.

#### 4. Karşılaşılan zorluklar

##### ■ Veri gizliliği ve hukuki sınırlar

Kabin içi izleme sistemleri, kişisel verilerin korunması (KVKK/GDPR) açısından ciddi hassasiyetler barındırıyor.

AI uygulamaları için:

- Açık rıza mekanizmaları netleşmeli.
- Veri anonimleştirme ve depolama süreleri belirlenmeli.

##### ■ Yüksek maliyet ve donanım uyumluluğu

AI sistemleri, sensör ve yazılım yatırımını gerektiriyor. Bu da özellikle küçük üretici ve bakım firmaları için maliyet baskısı oluşturuyor. Eski bina asansörlerinde donanım uyumluluğu da ayrı bir engel.

##### ■ Eğitim veyetkin insan kaynağı eksikliği

AI entegrasyonu yalnızca yazılım değil, aynı zamanda saha personelinin eğitimi anlamına da geliyor. Teknik ekiplerin yeni teknolojilere uyumu sağlanmadıkça, sahada sürdürülebilirlik sağlanamıyor.

#### 5. Geleceğe yönelik öneriler

##### Yerli yazılım ekosistemi geliştirilmeli:

AI çözümleri ithal değil, yerli geliştiricilerle entegre edilmeli.

##### Kamu binalarında pilot projeler başlatılmalı:

Belediyeler, AVM'ler ve hastaneler öncü kullanıcı olmalı.

##### AI Sertifikasyonu tanımlanmalı:

Asansörlerde kullanılan yapay zekâ sistemleri için teknik ve etik sertifika

süreçleri oluşturulmalı.

##### Yaygın eğitim programları açılmalı:

Mühendislik ve teknisyenlik programlarında asansör-AI entegrasyonu dersleri verilerek bilgi birikimi artırılmalı.

##### Sonuç: Yapay zekâsız asansör olmaz

Asansör sektörü, uzun yıllar boyunca mekanik ve elektronik olarak evrildi. Bugünse artık yapay zekâ ile "karar veren" sistemlere dönüşme noktasında. Akıllı şehirler kadar, bireysel güvenlik ve konfor açısından da bu dönüşüm kaçınılmaz. Türkiye'nin bu dönüşüme sadece izleyici değil, aktif oyuncu olarak katılması; hem ekonomik rekabet gücünü artıracak hem de insan yaşam kalitesine katkı sağlayacaktır.

*Saygılarımla...*

**Asansörler** artık sadece dikey ulaşım aracı değil, veri toplayan ve analiz eden akıllı sistemlere dönüştü.

**Görüntü** işleme destekli yapay zekâ sistemleri, asansör içinde yaşanan düşmeleri %85 doğrulukla tespit edebiliyor.

**TinyML** tabanlı sesli komut sistemleri sayesinde temassız asansör kullanımı mümkün hale geldi.

**Önleyici** bakım uygulamaları ile arızalar gerçekleşmeden tahmin edilerek maliyetler ve kesintiler azaltılıyor.

**Kullanıcı** davranışlarını analiz eden sistemler, bekleme süresini azaltıp enerji verimliliğini artırıyor.

**Türkiye'de** bazı konut projelerinde AI temelli temassız kontrol sistemleri test aşamasında.

**Üniversite-sanayi** iş birlikleriyle yerli ve düşük maliyetli yapay zekâ

çözümleri geliştirilmeye çalışılıyor.

**Kabin** içi kameralar ve ses sistemleri, veri gizliliği açısından KVKK ve GDPR ile uyumlu hale getirilmeden yaygın kullanılamaz.

**Yapay zekâ**, akıllı şehirlerin temel bileşeni olarak asansörleri yeniden tanımlıyor.

**Globalde** KONE, Otis, TK Elevator ve Schindler gibi firmalar yapay zekâ destekli çözümleri aktif şekilde kullanıyor.

**Almanya**, Japonya ve ABD'de AI sistemleri kamu binalarına entegre ediliyor.

**Türkiye'de** yerli üreticiler donanımda güçlü olsa da yazılımda dışa bağımlılık sorunu yaşıyor.

**Eğitim** eksikliği ve maliyet bariyerleri, AI sistemlerinin yaygınlaşmasının önünde ciddi engeller oluşturuyor.

**AI** sertifikasyonları ve kamu öncülüğünde başlatılacak pilot projeler, dönüşümün önünü açabilir.

**Türkiye'nin** bu teknolojik dönüşümde sadece izleyen değil, yön veren bir ülke olması gerekiyor.

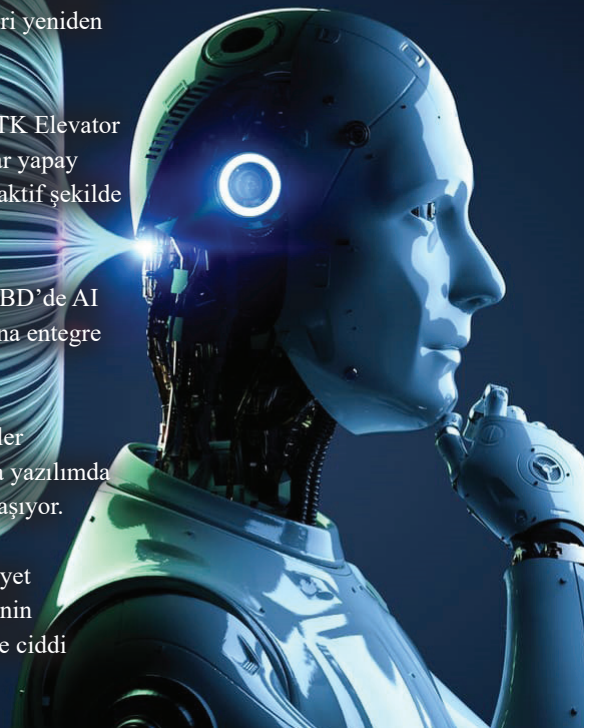

# Irak Kalkınma Yolu Projesi

## Türk inşaat sektörü için yeni bir dönemin kapısı açılıyor

*Irak ile Türkiye arasında planlanan Kalkınma Yolu Projesi, yalnızca iki ülke arasındaki ticaret hacmini artırmayı değil; aynı zamanda Türk inşaat sanayisi ve müteahhitlik firmaları için büyük fırsatlar sunmayı vaat ediyor. Proje, Türkiye'nin bölgesel lojistik merkezi olma vizyonunu güçlendirirken, inşaat malzemesi sanayisinin de ihracat potansiyelini artıracak.*

Geçtiğimiz yıl Türkiye'nin ihracatında beşinci sırada yer alan Irak ile ticaret hacminin 2025 yılında 30 milyar dolara çıkarılması hedefleniyor. Bu hedefin önemli dayanaklarından biri ise yaklaşık 17-20 milyar dolarlık büyüklüğe ulaşması öngörülen Kalkınma Yolu Projesi olacak. Basra'dan başlayarak Türkiye'ye uzanacak kara ve demiryolu altyapısı, sadece iki ülke arasında değil; Körfez ile Avrupa arasında da en kısa ve verimli taşımacılık hattını oluşturacak.

Projeye birlikte bin 190 kilometre uzunluğunda otoyol ve bin 176 kilometrelik yüksek hızlı yük ve yolcu taşımacılığına uygun demiryolu hattı inşa edilmesi planlanıyor. Güzergâh boyunca sanayi bölgeleri, serbest ticaret merkezleri, lojistik üsler ve yeni yerleşim alanlarının kurulması da hedefleniyor.

Türk müteahhitlik firmaları bugüne kadar Irak'ta 35.3 milyar dolar tutarında 1.128 projeye imza atmış durumda. Kalkınma Yolu Projesi ise bu tecrübenin yeni bir aşamaya taşınması için önemli bir kapı aralıyor. Altyapıdan üstyapıya, ulaşım sistemlerinden sanayi tesislerine kadar birçok alanda Türk firmalarının aktif rol alması bekleniyor.

Irak'ın ekonomik görünümüne bakıldığında; ülkenin GSYİH'sı 2024 itibarıyla 264,1 milyar dolar seviyesinde ve kişi başına düşen gelir ise 5.947 dolar. Milli gelirin yaklaşık üçte ikisi ve kamu gelirlerinin %90'ı petrol ihracatına dayanıyor. Ancak bu tek kaynaklı yapı, ülkeyi dış şoklara karşı kırılgan hale getiriyor. Kalkınma Yolu Projesi gibi yatırımlar, Irak'ın ekonomik çeşitlenmesine katkı sunarken, aynı zamanda Türkiye için stratejik bir pazar oluşturuyor.

Türkiye İhracatçılar Meclisi verilerine göre, Türkiye'nin



Irak'a 2023 yılında gerçekleştirdiği ihracat 10.7 milyar doları aştı. Hububat, bakliyat, inşaat malzemeleri, elektrikli ekipmanlar ve otomotiv yan sanayi başta olmak üzere birçok sektörde yoğun ihracat söz konusu. Özellikle Gaziantep, Mardin, Şırnak ve Mersin gibi sınır illerimiz bu ticaretin en güçlü aktörleri arasında yer alıyor.

Özetle, Kalkınma Yolu Projesi, Türkiye ve Irak arasında yalnızca bir ulaştırma hattı değil; aynı zamanda sanayi, ticaret ve yatırım ilişkilerini dönüştürecek bir kalkınma köprüsü olarak görülüyor. Türk inşaat malzemesi sanayisinin üretim gücü ve ihracat potansiyeli, bu büyük projede önemli roller üstlenmeye hazır.

### Irak'ta asansör sektörü de yeniden yapılıyor: Türk firmaları için yeni fırsat alanı

Irak'ın yeniden inşa sürecinde asansör sektörü öncelikli yatırım alanlarından biri haline gelirken, Türkiye ile bu alandaki ticari ilişkiler de ivme kazanıyor. Kalkınma Yolu Projesi ile birlikte altyapı yatırımlarının artması, Türk asansör üreticilerine ve komponent ihracatçılarına büyük fırsatlar sunuyor.

Orta Doğu'da uzun yıllar süren çatışmalar, Irak'ın yapı stoğunu büyük ölçüde tahrip etti. Ancak ülke, yeniden imar sürecine girdiği son yıllarda konut, hastane, otel ve kamu binaları gibi çok katlı yapıların inşasına hız verdi. Bu da doğrudan



*Irak'ın yeniden inşa sürecinde asansör sektörü öncelikli yatırım alanlarından biri haline gelirken, Türkiye ile bu alandaki ticari ilişkiler de ivme kazanıyor. Kalkınma Yolu Projesi ile birlikte altyapı yatırımlarının artması, Türk asansör üreticilerine ve komponent ihracatçularına büyük fırsatlar sunuyor.*

asansör sistemleri ve dikey ulaşım çözümleri ihtiyacını artırdı. Irak'ın özellikle Bağdat, Basra, Erbil ve Kerkük gibi bölgelerinde yüksek katlı yapılaşmalarla birlikte modern asansör sistemlerine talep artıyor.

#### **88 milyar dolarlık yeniden imar planı**

Dünya Bankası verilerine göre DEAŞ teröründen doğrudan etkilenen yedi vilayette hasar ve ihtiyaç tespiti sonucu ortaya çıkan yatırım ihtiyacı 88.2 milyar dolar olarak belirlenmiş durumda. Bu yatırımların önemli kısmı konut ve kamu binalarına ayrılırken, beraberinde asansör ve yürüyen merdiven ihtiyacı da kaçınılmaz hale geliyor. Irak hükümeti ise bu alanda yerli üretimin yetersiz kalması nedeniyle ithalata yöneliyor.

#### **Türk asansör endüstrisi bölgede güçlü konumda**

Bu noktada Türkiye asansör sanayisi, ürün çeşitliliği, kalite güvencesi, rekabetçi fiyatlar ve coğrafi yakınlık avantajı sayesinde Irak için en önemli tedarikçi konumunda. Türk firmaları; makine-motor sistemlerinden panoya, kabinlerden fren ve regülatör sistemlerine kadar geniş yelpazedeki ürünleriyle Irak pazarında yüksek paya sahip.

TÜİK ve TİM verilerine göre Türkiye'nin Irak'a gerçekleştirdiği asansör ve aksesuarları ihracatı 2023 yılında yaklaşık 65 milyon dolar seviyesinde gerçekleşti. Özellikle Gaziantep, Mersin ve İstanbul merkezli firmalar, Irak pazarına yönelik üretim ve lojistik yapılanmalarını güçlendiriyor.

#### **Kalkınma yolu projesi ve lojistik avantaj**

Türkiye ve Irak arasında hayata geçirilmesi planlanan Kalkınma Yolu Projesi, sadece

taşımacılık değil, yapı ve inşaat sektöründe de yeni yatırımların kapısını aralayacak. Basra'dan başlayarak Türkiye'ye uzanacak demir ve karayolu koridoru, inşaat malzemeleri ve teknik ekipman taşımacılığı açısından zaman ve maliyet avantajı sunacak. Bu da Türk asansör firmalarının lojistik kabiliyetini artırarak pazarda daha etkin rol almasını sağlayacak.

#### **Teknik destek ve montaj iş birlikleri**

Irak'ta asansör teknolojileri konusunda nitelikli servis ve bakım ekiplerinin azlığı, Türk firmalarına sadece malzeme tedariki değil, aynı zamanda teknik eğitim, montaj desteği ve bakım anlaşmaları üzerinden de yeni iş modelleri geliştirme imkânı sunuyor. Bazı Türk üreticiler, Iraklı firmalarla distribütörlük anlaşmaları yaparak sahada montaj ve kurulum desteği de veriyor.

#### **Belgelendirme ve denetim süreci**

Irak'ta asansör sistemlerinin belgelendirme ve denetim süreçleri henüz AB standartları düzeyinde kurumsallaşmış değil. Ancak bu alanın önümüzdeki yıllarda gelişmesi bekleniyor. Türkiye'nin CE belgeli ürünleri ve TSE onaylı komponentleri, kalite arayan Iraklı yatırımcılar için daha güvenli tercih oluyor.

#### **Sonuç: Türk asansör sanayisi için stratejik büyüme alanı**

Irak, hem yeniden inşa sürecindeki potansiyeli hem de Türkiye ile kurduğu yakın ticari ilişkiler sayesinde, Türk asansör sektörü için stratejik bir pazar olmaya devam ediyor. Kalkınma Yolu Projesi ile lojistik açıdan daha da ulaşılabilir hale gelecek bu pazar, sadece ürün ihracatı değil; mühendislik, danışmanlık ve sistem kurulumu açısından da büyüme fırsatları sunuyor.

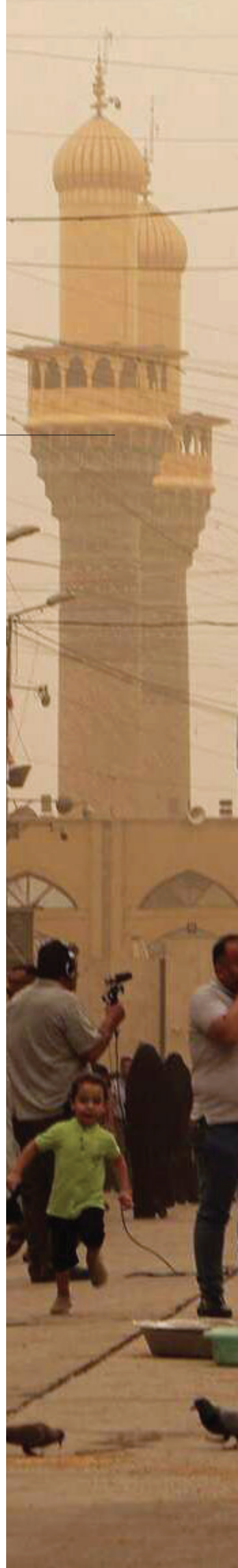





## ŞİRKETLERİN SÜRDÜRÜLEBİLİRLİĞİNDE ORTAK KARARIN ÖNEMİ

**Alp Murat BAŞTUĞ**

Satış Yönetim Danışmanı  
Pröda Yönetim Danışmanlığı

**SATIŞ - PAZARLAMA**

Şirketlerde ortak akılla alınan kararlar, kurumsal başarının sürdürülebilirliği açısından önemlidir. Ortak akıl, farklı departmanlardan, deneyimlerden ve uzmanlık alanlarından gelen bireylerin görüşlerinin bir araya getirilmesiyle oluşur. Bu sayede, kararlar sadece yöneticilerin bakış açısıyla değil, sahada görev yapan çalışanların da katkılarıyla şekillenir.

Ortak akıl, olası risklerin daha önce-

den görülmesini ve daha yaratıcı, etkili çözümler geliştirilmesini sağlar. Ayrıca, karar alma süreçlerine katılım gösteren çalışanlar, kendilerini daha değerli hisseder ve bu durum motivasyonlarını artırarak işlerini geliştirme odağı yaklaşımı ile faaliyetlerini sürdürürler.

Ortak akla dayalı kararlar, ekip ruhunu ve iş birliği kültürünü desteklerken, bireyler arasında güven ortamının oluşmasına da katkıda bulunur. Böyle bir ortamda çalışanlar fikirlerini açıkça ifa-

de edebilir, yapıcı eleştirilerde bulunabilir ve şirketin geleceği için sorumluluk hissiyle hareket eder.

Tüm bu unsurlar birleştiğinde, sadece kısa vadeli değil, uzun vadeli başarı için de güçlü bir temel oluşturulur. Bu nedenle şirketlerin, karar alma süreçlerinde ortak akla önem vermesi hem çalışan memnuniyetini hem de kurumsal verimliliği artıran stratejik bir yaklaşımdır.

Akıl birliği, ortak karar ile özetle;



### **Daha sağlıklı ve isabetli kararlar alınır**

Ortak akıl yaklaşımı, bir kararın sadece üst yönetimin değil, farklı pozisyonlardaki çalışanların görüşleriyle şekillenmesini sağlar. Bu çeşitlilik, kararın tüm yönleriyle değerlendirilmesini mümkün kılar.

*“Bilgiye dayalı, analiz edilmiş ve ortak akılla alınan kararlar, riskleri azaltır ve başarıyı artırır.”*

### **Çalışan bağlılığı ve motivasyonu artar**

Çalışanlar, fikirlerinin dikkate alındığını gördüklerinde kendilerini şirketin önemli bir parçası olarak hissederler. Bu aidiyet duygusu, işlerine olan ilgilerini ve özverilerini artırır. Kendini değerli hisseden bir çalışan, sadece verilen işi yapmaz; daha fazlasını üretmeye ve katkı sunmaya gayret eder.

*“Şirketin başarısı, yalnızca stratejik planlarla değil, çalışanların kendilerini o planın bir parçası olarak hissetmeleriyle mümkündür.”*

### **Verimlilik yükselir**

Motivasyonu yüksek bir çalışan; zaman yönetimi, görev bilinci ve hedefe odaklanmada daha fazla performans gösterir. Ayrıca, ortak kararlarla belirlenen hedef ve yöntemler daha net anlaşılır ve benimsenir. Bu da iş süreçlerinin verimliliğini artırarak kaynakların daha etkin kullanılmasını sağlar.

*“Net ve ölçülebilir hedefler, çalışanların neye odaklanmaları gerektiğini bilmesini sağlayarak zaman ve enerji kaybını önler.”*

### **Güçlü bir takım ruhu oluşur**

Ortak karar sürecinin işlerliği, bireyler arası etkileşimi ve iş birliğini artırır. Kararlara birlikte alan ekipler, sorumluluğu da paylaşır ve birbirine destek olur. Bu durum, çalışanlar arasında dayanışmayı güçlendirir ve bireysel değil,

kolektif başarıyı ön plana çıkarır.

*“Takım ruhu, bireylerin birbirinden öğrenmesini sağlar ve kolektif bilgi birikimi şirketin başarısına doğrudan katkı sunar.”*

### **İletişim ve etkileşim güçlenir**

Ortak akıl süreçleri, açık iletişimi teşvik eder. Herkesin fikirlerini ifade edebildiği bir ortamda, geri bildirim kültürü gelişir. Bu da hem yöneticilerle çalışanlar arasında hem de ekipler içinde daha sağlıklı ve sürekli bir iletişim kurulmasına olanak tanır.

*“Başarıya ulaşan ekiplerin ortak özelliği, güçlü ve kesintisiz bir iletişim ağına sahip olmalarıdır.”*

### **Yenilikçilik ve yaratıcılık teşvik edilir**

Farklı fikirlerin özgürce paylaşıldığı ve değerlendirildiği bir ortam, yeni düşüncelerin doğmasına olanak sağlar. Bu da şirketin; ürün, hizmet ve süreçlerde sürekli gelişimi içinde önemli bir etkenidir. Fikirlerin özgürce paylaşıldığı ve değerlendirildiği ortamlar, inovasyon kültürünü destekler.

*“İnovasyona açık şirketler, sadece bugünün değil, geleceğin de ihtiyaçlarını öngörerek sürdürülebilir büyüme sağlar.”*

### **Kurumsal kültür ve değerler güçlenir**

Ortak akla dayalı yönetim anlayışı, şirketin demokratik, katılımcı ve şeffaf bir yapı üzerine kurulmasını sağlar. Bu değerler, kurum kültürünü derinleştirir ve çalışanların şirketin vizyonunu daha içtenlikle benimsemelerine neden olur.

*“Vizyonla bütünleşen çalışanlar, sadece görevlerini yerine getirmekle kalmaz; şirketin başarısını kişisel sorumluluk olarak görür.”*

### **Kurum içi çatışmalar azalır**

Kararların yukarıdan empoze edilmesi yerine birlikte alınması, çalışanlarda

direnc oluşmasını engeller. Kararın parçası olan bireyler, uygulama aşamasında daha istekli olur ve anlaşmazlıklar en aza iner. Ayrıca, açık iletişim ortamı sayesinde problemler büyümeden çözülür.

*“Kurum içinde huzurun sağlandığı yerlerde çalışanlar birbirine destek olur; böylece takım ruhu güçlenir.”*

### **Uzun vadeli başarı ve sürdürülebilirlik sağlanır**

Kısa vadeli çözümler genellikle bireysel kararlarda öne çıkarken, ortak akıl yaklaşımı geleceği de dikkate alır. Çeşitli görüşlerin katkısı, daha stratejik, riskleri minimize eden ve uzun vadeli hedeflere hizmet eden kararlar alınmasına katkı sağlar. Bu da şirketin istikrarlı ve kalıcı bir başarı yakalamasına zemin hazırlar.

*“Alternatif fikirlerin değerlendirilmesi, stratejik kör noktaların önüne geçilmesine ve daha dengeli kararlar alınmasına imkân tanır.”*

### **Rekabet avantajı sağlanır**

Esnek, hızlı karar alabilen ve çalışanlarının potansiyelini en iyi şekilde değerlendiren şirketler, değişen piyasa koşullarına daha etkili yanıt verir. Ortak akılla şekillenen stratejiler, müşteri ihtiyaçlarına daha uygun çözümler sunulmasını sağlar. Böylece rakiplerin önüne geçmek daha mümkün hale gelir.

*“Teknolojinin ve bilgi akışının hızlandığı günümüzde, hızlı hareket edebilen şirketler sektörde lider konuma yükselir.”*

Şirketlerin geleceğini şekillendiren sadece sermaye ya da teknoloji değil, aynı zamanda içerideki insanların bilgi ve deneyimlerini bir araya getirip değerlendirme becerisidir. Ortak akıllı merkeze alan şirketler, sadece bugünü değil, geleceği de birlikte inşa ederler. Bu nedenle, yöneticiler için en büyük liderlik göstergesi, ortak akıllı yönetebilmektir.



## HAKİKATE SUSAMIŞ RUHLAR

Hatice ÇAĞIRAN

İç Kontrol ve İç Denetim Uzmanı

### İÇ DENETİM ■

Bir çöl yolcusu gibi, çağımız insanı da susuzluk çekiyor, ama bu susuzluk fiziksel değil, hakikate dair. Bilgi çağında yaşıyoruz ama anlamın karanlığında kaybolmuşuz. İnsan artık “bilmek” ile “anlamak” arasındaki farkı yitiriyor.

Modern çağ, insanın çevresine kulak kesilmesini değil, sürekli bir uğultunun içine çekilmesini teşvik ediyor. Sosyal medya bildirimleri, reklâmlar, haber başlıkları... her biri “gerçek budur” diye bağırırken, insan kendi iç sesini duyamaz hale geliyor. Oysa hakikat, yüksek sesle gelmez; fısıltılarla yaklaşır, ancak iç sesiyle baş başa kalabilenler onu duyabilir.

Günümüzde birçok insan, gerçeğin kendisine değil, onun temsil edildiği bir “gösteriyeye” bakıyor. Ekranlar, manşetler, algoritmalar ve trendler arasında yolunu kaybeden insanoğlu, gerçeği değil, çoğu zaman yalnızca onun parıltılı yansımalarını görüyor. Sosyal medyada kurgulanmış hayatlar, başarı hikâyeleri, mutluluk pozları... Bütün bu görüntüler, gözleri kamaştırır ama ruhu aç bırakan sahte ışıltılarla bezeli bir sahne gibi. Gerçekliğin kendisine değil, onun süslenmiş, parlatılmış, başkalarının onayına sunulmuş haline yönelme var. Sosyal medya platformlarında kurulan dijital vitrinler, bireyin varoluşunu değil, var olmasını istediği hayali yansıtır. Gerçek, filtrelenmez. Ama biz onu dilediğimiz gibi süsleyip, bir vitrine yerleştiriyoruz ve sonra en trajik olan da kendimiz bile o vitrine inanıyoruz.

Olanla görünen arasında, büyüyen bir

uçurum var.

Baudrillard’a göre çağımız, artık gerçeğin değil, “gerçek gibi görünenin” çağıdır. Simülasyonlar, örneğin sosyal medya profilleri, aslında olmayan gerçekliklerin yansımalarıdır. O kadar fazla görüntüye maruz kalırız ki gerçekliğin kendisi silinir. Hakikat yerini bir “hiper-gerçekliğe” bırakır: Gördüğümüz şey, sadece görmek istediğimiz şeydir. Ve bu görseleğin büyüdüğü içinde, insan, kendisine bile yabancılaşır. Her sabah yeni bir yüz takar, her akşam başka bir rolü çıkarır. Fakat içimizde derinleşen boşluk, bize şunu fısıldar: “Bu sen değilsin.” Gerçeğin susmuş yerde, yalan gürültüyle hüküm sürer.

Zamanın ruhu, hızla akan bir nehir gibi önümüze ne getirirse onu alıp sürüklememizi istiyor. Ancak bu nehirde hakikat, dipte saklanıyor; yüzeyde görülen çoğu şey, yalnızca köpükten ibaret. İnsan, ruhunu besleyecek olan hakikati ararken, çoğu zaman başkalarının inşa ettiği kalıpların içinde sıkışıyor. Ne düşündüğü, ne hissettiği, hatta neye inanacağı bile başkalarının belirlenmiş bir düzenin içinde şekilleniyor.

Hakikatin değerini, en çok yokluğunda anlıyoruz. Çünkü yalanlar, ne kadar süslü olursa olsun, sonunda ruhu yorar. İnsan yorgun düştüğünde, başını yaslayacak bir “gerçek” arar. İşte o zaman “Beni gerçekten anlayan bir şey var mı?”, “Gerçekte ben kimim?” diye sorular sormaya başlar. Hakikati aramak, kayıp bir harita ile fırtınalı bir denizde yol almaya benzer. Zordur, çoğu zaman yalnızlıktır. Ama onsuz yönümüzü şaşırırız. Modern

insanın depresyonları, anlam krizleri ve yabancılaşmaları; hakikatten uzaklaşmasının ruhsal sonuçlarıdır. Son zamanlarda antidepresan ilaçlarının kullanımının katbekat artması da asla tesadüf değil, insanoğlunun içsel çöküşünü dışsal takviyelerle telafi etme çabasının acı bir göstergesidir.

Hakikat dışarıda değil, içeridedir. Bilgelik geleneklerinin çoğu, hakikate ulaşmanın yolunun “susmaktan” geçtiğini öğretir. Meditasyon, dua, içe dönüş... Bunlar yalnızca mistik ritüeller değil, aynı zamanda insanın kendi gerçeğiyle buluşma çabalarıdır.

Hakikatle yüzleşmek her zaman rahatlatıcı değildir. Bazen kendimizde görmek istemediğimiz karanlıklarla tanışırız. Ama bu yüzleşme olmadan dönüşüm mümkün değildir. Gerçek, hem bir aynadır hem bir anahtar. Kimi zaman kırar, ama ardından özgürlüğe açar.

Bir dağın gölgesine girmeye çalıştığında önce üşürsün, ürkersin. Ama sonra orada, başka bir sıcaklık, başka bir güven duygusu bulursun. Çünkü yalnızca hakikate yaslanan bir hayat, gerçek bir hayat olabilir.

Hakikat, bir varış noktası değil; bir yürüyüştür. Yolun kendisidir. Ve bu yolda yürümek, insanı tüketmez; tersine, insanı inşa eder.

Çünkü sonunda, sadece gerçek olan yaşar. Diğerleri gelip geçici, eğreti bir rüyadan ibarettir.

06  
09

MAY 2026

2. Konya Elevator and  
Technology Exhibition

TÜYAP Fuar ve Kongre Merkezi  
Konya/TÜRKİYE

# THE BIGGEST ELEVATOR MEETING OF 2026!



You're Invited  
to This Great  
Gathering!

Asansör Endüstrisinin Buluşma Noktası  
**elevex**<sup>®</sup>  
KONYA

DESTEKLEYEN  
SUPPORTING



ONAYLI FUAR  
APPROVED FAIR



[www.elevex.com.tr](http://www.elevex.com.tr)  
@elevextr

Bu fuar 5174 sayılı kanun gereğince TOBB (Türkiye Odalar ve Borsalar Birliği) denetiminde düzenlenmektedir.  
This fair is organized under the supervision of TOBB (The Union of Chambers and Commodity Exchanges of Turkey) in accordance with Law No. 5174.



## GIDA GÜVENCESİNİN ANAHTARI DEVLET ELİYLE ÜRETİM

**Fikret KIZMAZ**

Satış Koordinatörü  
Mega Oyuncak Satış Direktörü

**SATIŞ - PAZARLAMA**

Gıda, insan hayatının vazgeçilmez bir parçası olmakla birlikte, ulusal ekonomilerin ve toplumsal refahın temelini oluşturan stratejik bir sektördür. Türkiye gibi tarım potansiyeli yüksek bir ülkede, gıda üretiminin yalnızca özel sektör eliyle yürütülmesi yeterli değildir. Devletin de doğrudan gıda üreticisi olarak sektörde yer alması, gıda güvenliğini sağlamanın, sosyal adaleti korumanın ve ekonomik istikrarı sürdürmenin önemli bir aracıdır.

### Gıda güvencesi ve krizlere karşı dayanıklılık

Dünya genelinde yaşanan pandemi, savaş, iklim krizi ve ekonomik dalgalanmalar, gıdaya erişimin sürdürülebilirliğini tehdit etmektedir. Bu tür olağanüstü dönemlerde, özel sektör kâr odaklı hareket ettiğinden, üretimde daralma, fiyatlarda artış ve stokçuluk gibi problemler ortaya çıkabilmektedir. Oysa devlet eliyle yapılan üretim, bu süreçlerde temel gıdaların halkın erişimine sunulmasında bir güvence mekanizması görevi görür.

Türkiye’de bu kapsamda faaliyet gösteren Toprak Mahsulleri Ofisi (TMO), Et ve Süt Kurumu (ESK) ve Tarım Kredi Kooperatifleri gibi kamu kurumları, kriz dönemlerinde piyasaya müdahale ederek fiyatları dengelemiş ve tüketiciyi korumuştur. Ancak bu müdahalelerin daha etkin olabilmesi

için üretim kapasitesinin artırılması, yalnızca regülasyon değil, doğrudan üretim yapılması gerekmektedir.

### Fiyat istikrarı ve sosyal adalet

Özellikle dar gelirli kesimler için temel gıda ürünlerinin erişilebilir fiyatlarda sunulması sosyal adaletin bir gereğidir. Devletin doğrudan üretici olması, piyasada referans fiyat oluşturma, yani fiyatlara yön verme gücünü artırır. Bu da özel sektörün aşırı fiyatlandırma yapmasını engeller ve piyasada rekabetin dengeli işlemesine katkı sağlar.

Örneğin, Et ve Süt Kurumu’nun kendi üretim tesislerinden piyasaya sunduğu kırmızı et, piyasadaki spekülasyon fiyat artışlarının önüne geçilmesine yardımcı olmaktadır. Benzer şekilde Tarım Kredi Kooperatifleri’nin kurduğu market zincirleri, devletin üretim ve dağıtım kanallarında daha etkin hale gelmesi gerektiğini göstermektedir.

### Yerli üretimin ve küçük çiftçinin desteklenmesi

Devlet eliyle gıda üretimi, aynı zamanda yerli üretimin desteklenmesinde stratejik rol oynar. Büyük tarım işletmeleri dışında, küçük ve orta ölçekli üreticilerin piyasada rekabet edebilmesi için devletin alım garantisi sunması, ortak üretim projelerine destek vermesi ve kooperatifleşmeyi teşvik etmesi büyük önem taşır.

Devlet üretimi sayesinde, çiftçiye sade-

ce üretim aşamasında değil, planlama, girdi temini, satış ve dağıtım aşamalarında da destek verilmiş olur. Bu destek, özellikle kırsal bölgelerde üretimin devamlılığını sağlar, göçü azaltır ve kırsal kalkınmaya katkı sunar.

### Stratejik planlama ve gıda egemenliği

Devletin üretici olarak gıda zincirine dahil olması, tarım politikalarının daha etkin ve bütüncül bir şekilde planlanmasını sağlar. Hangi ürünlerin, ne kadar üretileceği, hangi bölgede hangi tür tarımın teşvik edileceği gibi kararlar, piyasadaki dengesizlikleri önler. Bu da gıda egemenliği açısından hayati öneme sahiptir; yani ülkenin kendi ihtiyaçlarını dışa bağımlı olmadan karşılayabilmesi mümkün olur.

### Sonuç olarak;

Türkiye’de gıda ürünlerinin devlet tarafından da üretilmesi, sadece bir ekonomik tercih değil, aynı zamanda ulusal güvenlik, halk sağlığı ve sosyal adalet açısından zorunlu bir stratejidir. Kamu eliyle üretim, piyasadaki dengesizlikleri önler, kriz dönemlerinde güvenli bir liman oluşturur ve toplumun tüm kesimlerinin sağlıklı, yeterli ve ucuz gıdaya erişimini garanti altına alır. Gelecek için sürdürülebilir ve adil bir gıda sistemi inşa etmek, ancak devletin üretici rolünü güçlendirmesiyle mümkün olacaktır. Teşekkürler...

International Exhibition for  
**ELEVATORS & ESCALATORS  
TECHNOLOGIES and ACCESSORIES**

02-04 September 2025, LAGOS

**LIFT**  
**EXPO**

**NIGERIA**  
Landmark Centre, LAGOS

Book Your BOOTH,  
**SHOWCASE YOUR TECHNOLOGY**

[www.liftexponigeria.com](http://www.liftexponigeria.com)

Your Gateway to the  
**AFRICAN VERTICAL TRANSPORTATION INDUSTRY**

Let's Meet in LAGOS,  
**THE FINANCIAL CAPITAL OF NIGERIA**

O ÇOK FARKLI  
**GALAXY'i**  
KEŞFEDİN!



**Galaxy**  
SERİSİ  
#wearebutkon

  
**BUTKON**



# CELIKRAY

ELEVATOR GUIDE RAILS



[www.celikray.com](http://www.celikray.com)

[mail@celikray.com](mailto:mail@celikray.com)

**MESI**  
E L E V A T O R

**FE**  
Fuji Electric

Fuji Frenic Türkiye Distribütörü  
**MESI ASANSÖR**

**Relax.  
You have a Fuji.**



### **Teknik Destek**

E-posta: [b.ecevit@mesielevator.com](mailto:b.ecevit@mesielevator.com)

Tfn: **+90 507 624 22 74**

WhatsApp Destek Hattı: **+90 507 464 76 09**

### **Konya**

Fevzi Çakmak Mah. Aslım Cad.  
Teksan Sanayi Sitesi 71/1B Karatay/KONYA

### **Satış İletişim**

+90 **(533)** 386 74 18

+90 **(332)** 503 66 63

[sales@mesielevator.com](mailto:sales@mesielevator.com)

### **İstanbul**

Ramazanoğlu Mah. Mekke Sk. No:4,  
34906 Pendik/İstanbul